

**Base UPC mono  
CleverClamp**

**Base UPC mono  
CleverClamp**

**Base UPC mono  
CleverClamp**

Sicherheit, Garantie, Haftung und Serviceadressen siehe Beilage A.

For safety, guarantee, liability and service addresses, see Appendix A.

Sécurité, garantie, responsabilité et adresses de service : voir annexe A.

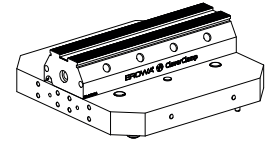

**Verpackungsinhalt  
überprüfen**

**Check package contents**

**Vérifier l'intégralité  
de la livraison**

1x Base UPC mono  
CleverClamp

1x Base UPC mono  
CleverClamp

1x Base UPC mono  
CleverClamp

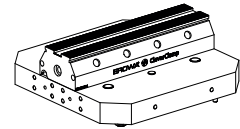

**Anwendung** (bestimmungsgemäße Verwendung)

**Application** (intended purpose)

**Utilisation** (conformément à sa destination)

EROWA Werkstückträger werden mit Werkstücken beladen, transportiert und in die Spann- futter eingesetzt.

EROWA workpiece carriers are loaded with workpieces, transported and inserted into the chucks.

Les porte-pièces EROWA sont chargés avec les pièces, transportés et insérés dans les mandrins.

Die Base UPC mono CleverClamp wird als Basis für die verschiedenen CleverClamp Anschlag- und Spann-Elemente verwendet.

The Base UPC mono CleverClamp is used as the basis for the various CleverClamp stop and clamping elements.

La Base UPC mono CleverClamp sert de base aux différents éléments de serrage et d'élingage CleverClamp.

Einsatz auf EROWA UPC Spann- futtern.

For use on the EROWA UPC chucks.

Utilisation sur mandrin EROWA UPC .

Zum Aufspannen von Werkstücken, Lehren, etc. im Bereich Zerspanung, Schleifen und Erosion.

For clamping workpieces, gauges, etc. in the field of machining, grinding and erosion.

Pour le serrage de pièces, calibres, etc. dans le domaine de l'usinage, de la rectification et de l'érosion.

**WICHTIG**

Beim Bewegen von schweren Paletten und Werkstückträgern empfehlen wir die dafür entwickelten EROWA Geräte einzusetzen. Wenden Sie sich bei Fragen hierzu an Ihren EROWA Berater.

**IMPORTANT**

When moving heavy pallets and workpiece carriers, we recommend using the EROWA devices specially designed for this purpose. For more information, please contact your EROWA consultant.

**IMPORTANT**

Pour le déplacement de porte-pièces et de palettes lourdes, il est recommandé d'utiliser les dispositifs EROWA conçus à cette fin. Consultez votre conseiller EROWA pour toute question à ce sujet.

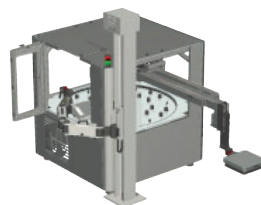

**Symbolerklärung****Explanation of the symbols****Description des symboles utilisés**

Das EROWA Produkt wurde nach den allgemein anerkannten Regeln der Technik und dem aktuellen Stand von Wissenschaft und Technik gefertigt. Dennoch gehen von Maschinen Risiken aus, die sich konstruktiv nicht vermeiden lassen. Um dem mit dem EROWA Produkt arbeitenden Personal ausreichend Sicherheit zu gewährleisten, werden zusätzlich Sicherheitshinweise gegeben. Nur wenn diese beachtet werden, ist hinreichende Sicherheit beim Umgang mit dem EROWA Produkt gewährleistet. Bestimmte Textstellen sind besonders hervorgehoben. Die so gekennzeichneten Stellen haben folgende Bedeutung:

The EROWA Product has been manufactured according to the generally recognized rules of technology and the state of the art of science and technology. Even so, machines involve risks which cannot be avoided by means of design and construction. In order to provide personnel working with the EROWA Product with adequate safety, additional precautions are provided. Adequate safety at work with the EROWA Product can only be ensured if these precautions are being followed. Certain passages have been marked in a particular way. The passages marked in this manner have the following meaning:

Le Produit EROWA a été conçu en fonction des règles techniques généralement admises et de l'état actuel des connaissances scientifiques et techniques. Il n'en reste pas moins que toute machine présente nécessairement des risques qui ne peuvent pas être entièrement éliminés par la seule approche conceptuelle. D'où la prescription de consignes de sécurité spécifiques pour assurer une sécurité maximale au personnel travaillant sur le Produit EROWA. Seule l'observation de ces consignes de sécurité permet d'assurer une sécurité suffisante aux personnes dans leurs rapports avec le Produit EROWA. Certains passages ont été mis en évidence. Ils ont les significations suivantes :

**⚠️ GEFAHR**

Steht für eine unmittelbar drohende Gefahr, die zu schweren, irreversiblen Körperverletzungen oder zum Tod führt.

**⚠️ DANGER**

Highlights an immediate thread of danger that will cause serious, irreversible physical injury or death.

**⚠️ DANGER**

Signale un danger qui vous menace directement et qui provoque de graves blessures corporelles ou la mort.

**⚠️ WARNUNG**

Steht für eine möglicherweise gefährliche Situation, die zu schweren Körperverletzungen oder zum Tod führen kann.

**⚠️ WARNING**

Highlights a possible dangerous situation that could cause serious physical injury or death.

**⚠️ AVERTISSEMENT**

Signale une situation potentiellement dangereuse pouvant entraîner la mort ou de graves blessures corporelles.

**⚠️ VORSICHT**

Steht für eine möglicherweise gefährliche Situation, die zu geringfügigen oder mäßigen Verletzungen führen kann.

**⚠️ CAUTION**

Highlights a possible dangerous situation that could cause minor or moderate injury.

**⚠️ ATTENTION**

Signale une situation potentiellement dangereuse pouvant entraîner des blessures légères ou modérées.

**HINWEIS**

Steht für eine möglicherweise schädliche Situation, bei der das Produkt oder eine Sache in seiner Umgebung beschädigt werden könnte.

**NOTICE**

Highlights a possible harmful situation in which the product or an object in the vicinity could be damaged.

**INDICATION**

Signale une situation potentiellement néfaste dans laquelle le produit ou un objet placé à proximité de lui risque d'être endommagé.

**WICHTIG**

Steht für Anwendungshinweise und andere nützliche Informationen.

**IMPORTANT**

Highlights information on usage and other useful information.



**IMPORTANT**

Signale des consignes d'utilisation et d'autres informations utiles.

**Schutzeinrichtungen**

**Protection devices**



**Dispositifs de protection**

 <b>GEFAHR</b>	 <b>DANGER</b>	 <b>DANGER</b>
Unvorhersehbare Fehlfunktionen oder fehlerhaftes Material des Produkts (wegfliegen von Teilen), können zu schweren und irreversiblen Körperverletzungen führen. Die vorhandenen Schutzeinrichtungen sind gemäss der Betriebsanleitung (Werkzeugmaschine) korrekt und konsequent anzuwenden.	Unforeseeable malfunctions or faulty material of the product (parts being thrown out) can cause severe and irreversible injury. The existing protection devices must be used properly and consistently according to the operating instructions (machine tool).	Des dysfonctionnements imprévisibles ou un matériau défectueux dans le produit (pièces qui s'échappent) peuvent entraîner des blessures corporelles lourdes et irrémédiables. Les dispositifs de protection existants doivent donc être utilisés systématiquement et conformément aux instructions de service (de la machine-outil).

**Persönliche Schutzausrüstung**

**Personal protective equipment**

**Équipement de protection individuelle**



 <b>WARNUNG</b>	 <b>WARNING</b>	 <b>AVERTISSEMENT</b>
Unsachgemässe Bedienung, fehlerhafte Manipulation oder fehlerhaftes Material (herunterfallen von Teilen, Lärm) können zu schweren Körperverletzungen führen. Der Bediener ist aufgefordert die vorhandene persönliche Schutzausrüstung (z.B. Schutzbrille, Schutzschuhe und Gehörschutz) korrekt zu tragen.	Improper operation, erroneous manipulation or faulty material (falling parts, noise) can lead to serious personal injury. The operator is requested to properly wear the existing personal protective equipment (e.g., goggles, protective shoes, and hearing protection).	Toute utilisation non conforme, manipulation erronée ou matériau défectueux (chutes de pièces, bruit) peut entraîner de lourdes blessures corporelles. L'opérateur est prié de porter correctement les équipements de protection individuelle existants (lunettes de sécurité, chaussures de sécurité, protection auditive, etc.).

<b>HINWEIS</b>	<b>NOTICE</b>	<b>INDICATION</b>
Die Auswahl und die Prüfung über den Einsatz der einzelnen Schutzausrüstungsgegenstände hat durch den Betreiber zu erfolgen.	The operating company is responsible for the selection and verification of use of the individual protection equipment.	L'exploitant est responsable de la sélection et du contrôle des différents équipements de protection individuelle.

**Arbeiten mit Druckluft**

**Working with compressed air**

**Travailler avec de l'air comprimé**

 <b>WARNUNG</b>	 <b>WARNING</b>	 <b>AVERTISSEMENT</b>
Maximaler Reinigungsdruck beachten. Zu starkes Abblasen und Lärm mit der Druckluft vermeiden, Gehörschutz tragen.  Gegen Augenverletzungen gut sitzende Schutzbrille tragen (auch Drittpersonen). Gefährdung durch Versprühen von Flüssigkeit und wegfliegenden Spänen, etc.  Müssen Teile beim Abblasen in der Hand gehalten werden, sind geeignete Handschuhe zu tragen.	Be sure to observe the maximum cleaning pressure. Avoid excessive blowing and noise with compressed air, wear hearing protection.  To avoid eye injuries, wear properly fitting safety glasses (including third parties). Risk of spraying liquid and projection of chips, etc.  If you must hold any parts in your hand while blowing them off, wear suitable gloves.	Observer la pression de nettoyage maximale. Éviter un nettoyage par soufflage et bruit à trop forte pression, porter une protection auditive.  Porter des lunettes de sécurité bien ajuster pour éviter toute blessure des yeux (tierces personnes également). Risque de pulvérisation de liquides et de projection de copeaux, etc.  Si le nettoyage exige de tenir des pièces à la main, porter des gants appropriés.

Bezeichnung der Teile	Description of parts	Désignation des éléments
1) Palette UPC Alu	1) UPC pallet Alu	1) Palette UPC Alu
2) Referenzschraube	2) Reference screw	2) Doigt de référence
3) Spannzapfen (4x)	3) Chucking spigots (4x)	3) Tiges de préhension (4x)
4) Bohrbild für Gripperlink RCS 38 mm ER-036347 (Option)	4) Mounting boreholes for GripperLink RCS 38 mm ER-036347 (option).	4) Trous de fixation pour GripperLink RCS 38 mm ER-036347 (en option)
5) Befestigungsbohrungen M8 (4x) für Handgriffe ER-115355 (Option)	5) Mounting boreholes M8 (4x) for handles ER-115355 (option)	5) Taraudages M8 (4x) pour poignées ER-115355 (en option)
6) Zentriersegmente (4x)	6) Centring segments (4x)	6) Segments de centrage (4x)
7) Z-Auflagen (4x) hart	7) Z-supports (4x) hard	7) Appuis Z (4x) dur

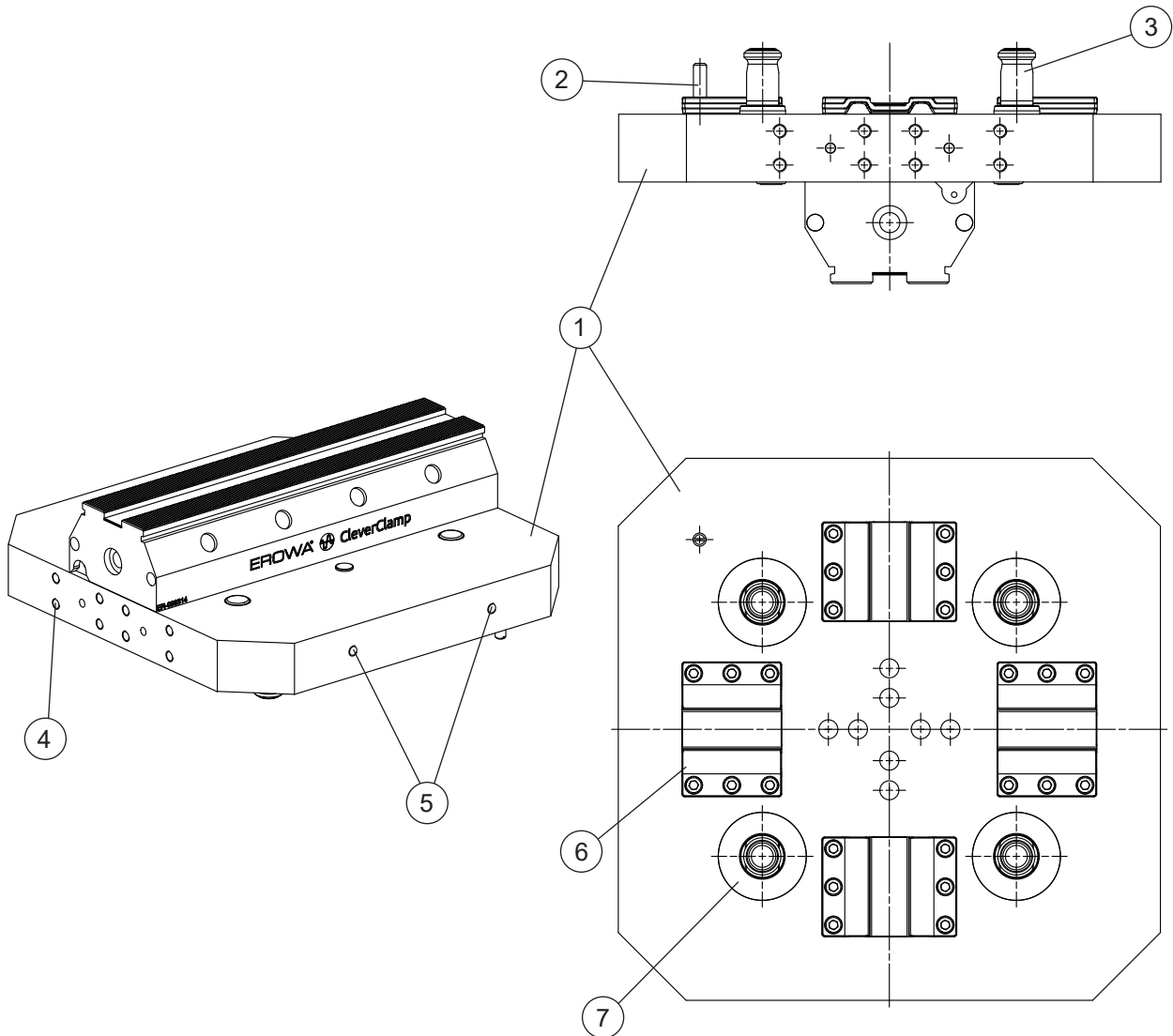

Bezeichnung der Teile	Description of parts	Désignation des éléments
8) Massstab 320	8) Scale 320	8) Échelle 320
9) Zylinderschraube I6KT M12 x 35 (1x)	9) Socket head screw I6KT M12 x 35 (1x)	9) Vis à six pans creux M12 x 35 (1 x)
10) Passschraube M12h6x40 Spezial (2x)	10) Fitting screw M12h6 x 40 special (2x)	10) Vis de fixation M12h6 x 40 spécial (2x)
11) Nute zur Befestigung von Spann- und Anschlag-elementen	11) Groove for fastening clamping and positioning elements	11) Rainure pour fixation des éléments de serrage et de blocage
12) Schiene 320 CleverClamp	12) Rail 320 CleverClamp	12) Rail 320 CleverClamp
13) Bohrung für Passschrauben M12h6 x 40	13) Hole for fitting bolts M12h6 x 40	13) Trou pour vis de fixation M12h6 x 40
14) Gewinde M12 für Befestigung Schiene 320 CleverClamp	14) Thread M12 for mounting rail 320 CleverClamp	14) Filetage M12 pour fixation du rail 320 CleverClamp
15) Schutzstopfen TL-4-124 (4x)	15) Protective plug TL-4-124 (4x)	15) Bouchon de protection TL-4-124 (4x)
16) Schutzstopfen TL-4-109 (2x)	16) Protective plug TL-4-109 (2x)	16) Bouchon de protection TL-4-109 (2x)
17) Befestigungsbohrlöcher für EWIS Chip zur Einzelteil-Identifizierung (8x)	17) Mounting holes for EWIS rapid chips for single part identification (8x)	17) Trous de fixation pour puce EWIS pour identification individuelle (8x)

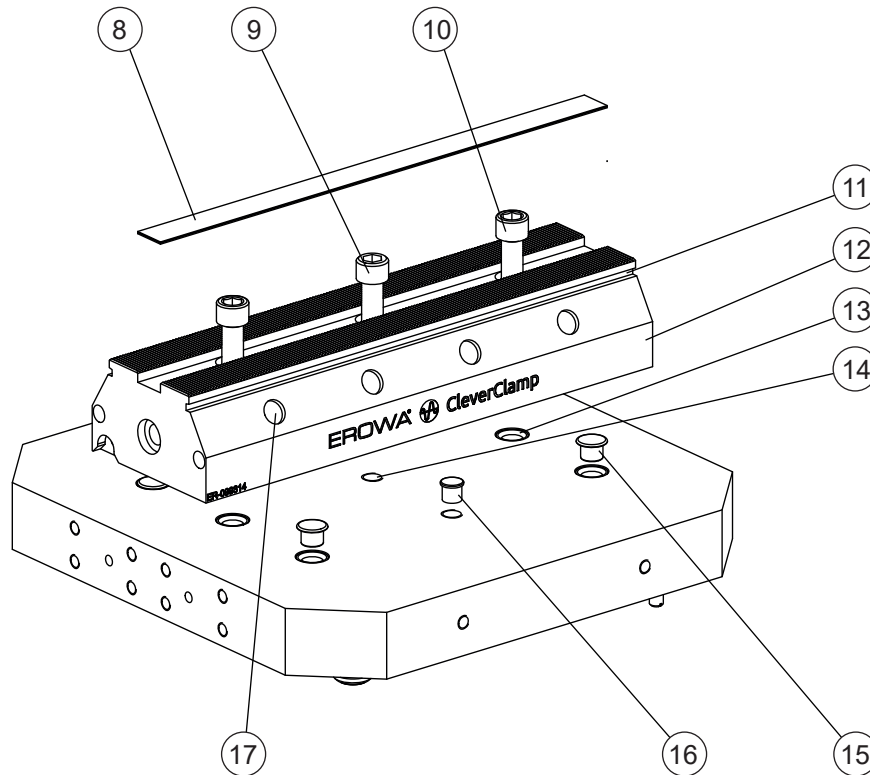

**Technische Daten**

Dimension:  
Gewicht:  
Material:  
Palette UPC:  
Z-Auflagen:  
Stahl gehärtet  
Schiene 320 CleverClamp:  
Stahl gehärtet

**Technical data**

Dimension:  
Weight:  
Material:  
UPC pallet:  
Z-supports:  
hardened steel  
Rail 320 CleverClamp:  
hardened steel

**Caractéristiques techniques**

Dimensions: 320 x 320 x 139 mm  
Masse: ~ 24.5 kg  
Matériau: Aluminium  
Palette UPC :  
Appuis Z :  
acier durci  
Rail 320 CleverClamp :  
acier durci

**Ausführung:**

**Palette:**  
Aluminium, Zentriersegmente  
und Spannzapfen montiert, Z-  
Auflagen hart.

**Version:**

**Pallet:**  
Aluminium, centering segments  
and chucking spigots fitted, Z-  
supports hard.

**Exécution :**

**Palette :**  
Aluminium, segments de cen-  
trage et tiges de préhension  
montés, appuis Z dur.

**Schiene 320 CleverClamp:**  
Stahl, gehärtet.

**Rail 320 CleverClamp:**  
Steel, hardened.

**Rail 320 CleverClamp :**  
Acier, trempé.

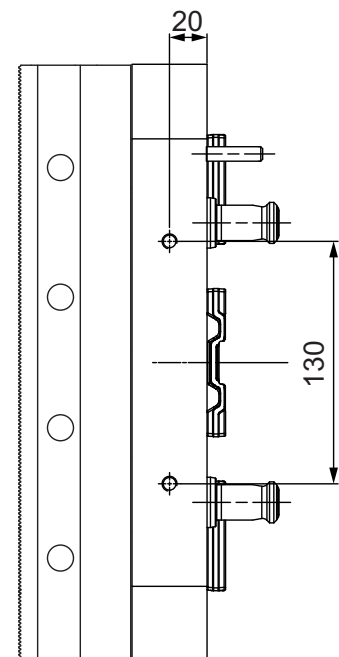
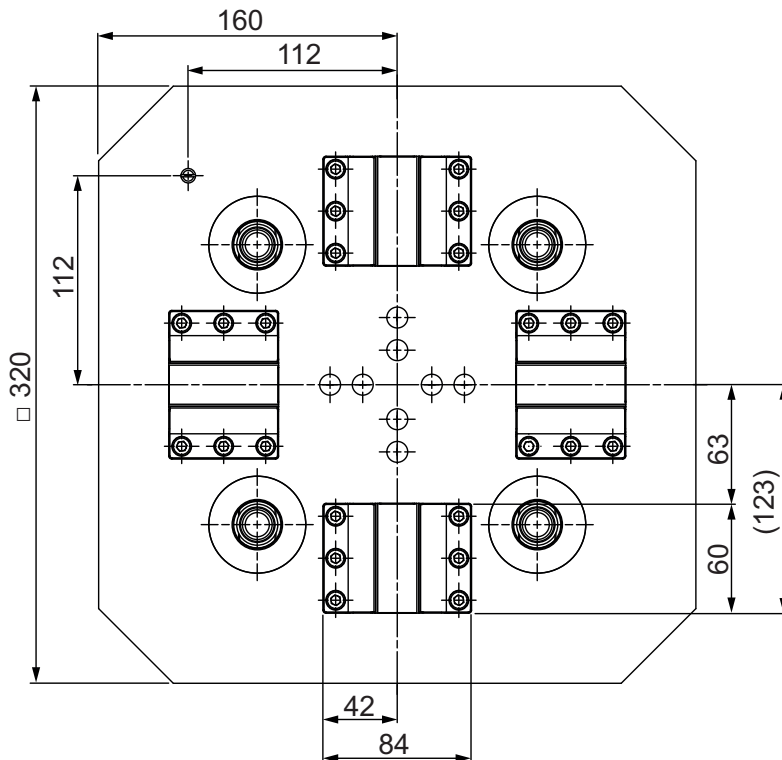
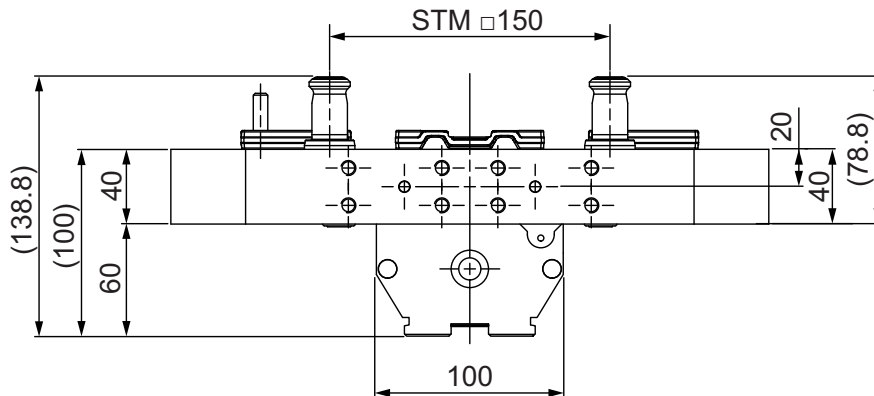

**Störkreis**

Der Störkreis für die Base UPC mono (ER-099318) beträgt  $\varnothing$  402 mm.

Der Störkreis für die Base UPC mono (ER-099318) mit GripperLink (Option, ER-036347) und Handgriffen (Option, ER-115355) beträgt  $\varnothing$  430 mm.

**Working envelope**

The working envelope for the Base UPC mono (ER-099318) amounts to  $\varnothing$  402 mm.

The working envelope for the Base UPC mono (ER-099318) with GripperLink (option, ER-036347) and handles (option, ER-115355) amounts to  $\varnothing$  430 mm.

**Diamètre d'encombrement**

Le diamètre d'encombrement de la palette Base UPC mono (ER-099318), est de  $\varnothing$  402 mm.

Le diamètre d'encombrement de la palette Base UPC mono (ER-099318), avec GripperLink (Option, ER-036347) et des poignées (Option, ER-115355) est de  $\varnothing$  430 mm.

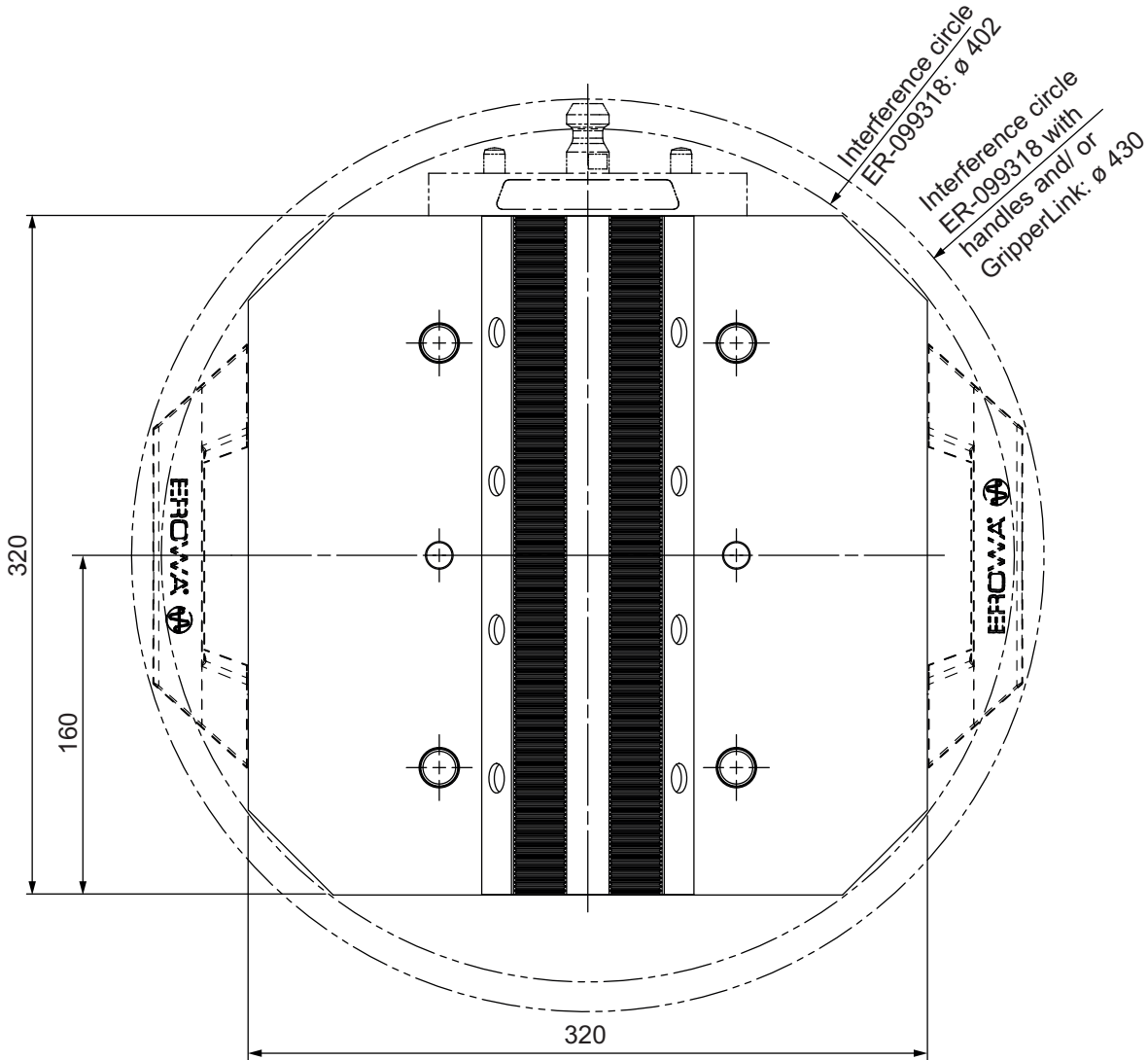

**Inbetriebnahme****Setting up****Mise en service****Einsatzbereich****Application range****Domaine des applications**

Die Palette Base UPC mono Clever-Clamp (ER-099318) wird als Basis für die verschiedenen CleverClamp Anschlag- und Spann-Elemente verwendet.

Einfache Spannungen sind genauso möglich wie Mehrfachspannungen und Spannungen von Werkstücken mit komplexen Formen.

Dank des roten Massstabes und der präzisen Verzahnung an den CleverClamp Elementen ist wiederholgenaues Umrüsten in kürzester Zeit gewährleistet.

Der modulare Aufbau des CleverClamp Systems ermöglicht die einfache Lösung verschiedenster Spannaufgaben.

The pallet Base UPC mono Clever-Clamp (ER-099318) pallet is used as the basis for the various CleverClamp stop and clamping elements.

Single clamping is possible as well as multiple clamping and clamping of workpieces with complex shapes.

The red scale and precision toothing grid on the CleverClamp elements allow change-over with high repeatability in no time.

The modular design of the CleverClamp system enables simple solution to a wide range of clamping tasks.

La palette Base UPC mono Clever-Clamp (ER-099318) sert de base aux différents éléments de serrage et d'élingage Clever-Clamp.

Il permet aussi bien des serrages simples que des serrages multiples ou de pièces aux formes complexes.

L'échelle graduée rouge et la denture précise des éléments CleverClamp garantissent un réoutillage précis et exactement reproductible en un temps record.

La construction modulaire du système CleverClamp permet de répondre aisément aux problèmes de serrage les plus divers.

**! WARNUNG**

Für die ausreichende Befestigung des Werkstücks auf der Palette ist der Anwender verantwortlich!

**! WARNING**

The user is responsible for ensuring that the workpiece is adequately fastened to the pallet!

**! AVERTISSEMENT**

Il incombe à l'utilisateur de s'assurer que la pièce à usiner est correctement fixée à la palette !



### HINWEIS

**Automatisierung:**

Die Palette Base UPC mono Clever-Clamp (ER-099318) eignet sich für die Automatisierung mit den entsprechenden UPC Spannfütern (18) mittels des GripperLink RCS 38 mm (19, Option) und der Identifikation mittels EWIS Rapid Chip mit Chiphalter RCS (20, Option). (Bild A)

### NOTICE

**Automation:**

The pallet Base UPC mono Clever-Clamp (ER-099318) is suitable for automation with the corresponding UPC chucks (18) using the GripperLink RCS 38mm (19, Option) and identification using EWIS Rapid Chip with chip holder RCS (20, option). (Diagram A)

### INDICATION

**Automatisation :**

La palette Base UPC mono Clever-Clamp (ER-099318) convient à l'automatisation avec les mandrins UPC (18) correspondants à l'aide du GripperLink RCS 38 mm (19, option) et identification à l'aide de la puce EWIS Rapid Chip avec porte-puce RCS (20, option). (figure. A)

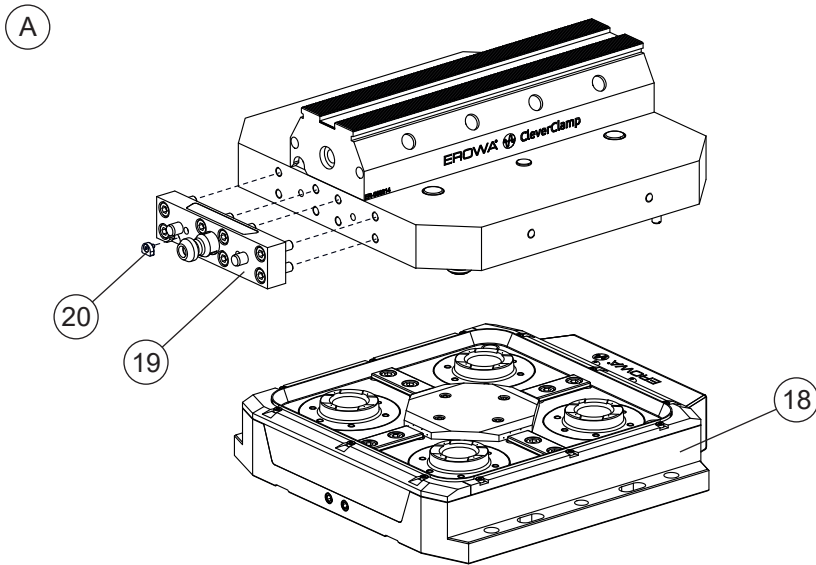

**Demontage der Schiene 320  
CleverClamp (12)**

Masstab 320 (9) abheben.  
(Bild B)

(B)

**Dismantling the Rail 320  
CleverClamp (12)**

Lift off the scale 320 (9).  
(Figure B)

**Démontage du Rail 320  
CleverClamp (12)**

Lever l'échelle 320 (9).  
(figure B)

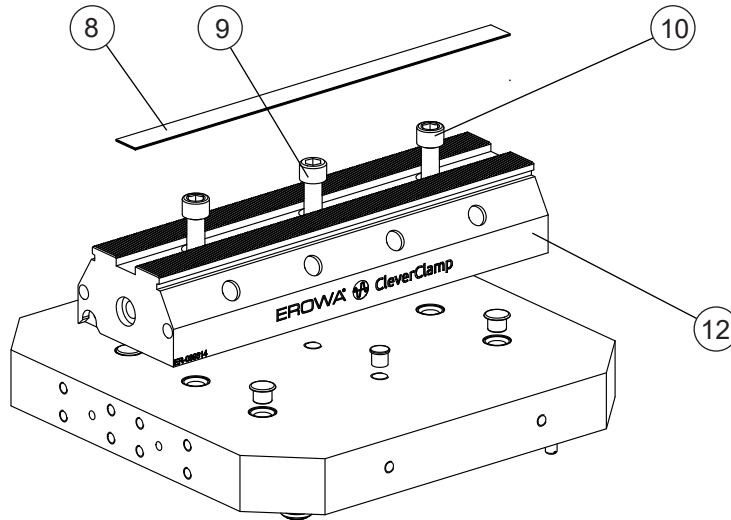

Zylinderschraube (9) und Pass-  
schrauben (10) lösen, entfernen.

Schiene 320 CleverClamp (12)  
vorsichtig abheben.  
(Bild B)

Loosen and remove socket  
head screws (9) and fitting  
screws (10).

Carefully lift off the  
Rail 320 CleverClamp (12).  
(Figure B)

Desserrer les vis à six pans  
creux (9) et les vis de fixation  
(10), les retirer.

Lever le Rail 320 CleverClamp  
(12) avec précaution.  
(figure B)

Für das Anheben der Schiene  
320 CleverClamp (12) können  
Ringschrauben an den seitlichen  
Gewinden (M14) montiert  
werden. (Bild C)

Ring screws can be mounted  
on the lateral threads (M14) for  
the lifting of the rail 320 Clever  
Clamp (12).  
(Figure C)

Pour soulever le rail 320 Clever-  
Clamp (12), des boulons à œillet  
peuvent être montés sur les file-  
tages latéraux (M14).  
(figure C)

(C)

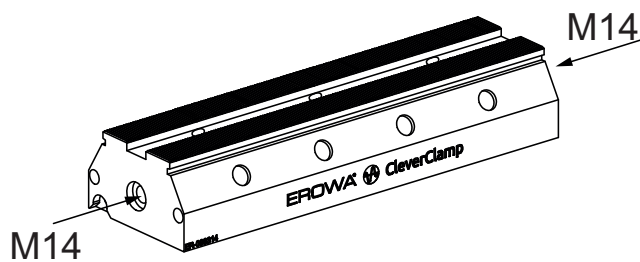
**WICHTIG**

Nach der Demontage oder vor  
der erneuten Montage sind die  
einzelnen Komponenten zu rei-  
nigen / pflegen und vor Schlä-  
gen zu schützen.

**IMPORTANT**

After dismantling or before  
mounting, be sure to clean / ser-  
vice the individual components  
and protect them from impacts.

**IMPORTANT**

Après le démontage ou avant le  
montage, nettoyer / entretenir  
les différents composants et les  
protéger contre les chocs.

**Montage der Schiene 320  
CleverClamp (12)**

Die Schiene 320 CleverClamp (12) auf der UPC Palette (1) mit Hilfe der Passschrauben M12h6 x 40 (10) positionieren.

Wie in Bild (D) abgebildet montieren.

Mit Hilfe der zwei Passschrauben (10) die Schiene 320 CleverClamp (12) befestigen.

**Drehmoment:**

Danach die Zylinderschraube (9) positionieren und festziehen.

**Drehmoment:**

Masstab 320 (8) montieren.  
(Bild D)

**Mounting the Rail 320  
CleverClamp (12)**

Position the Rail 320 CleverClamp (12) on the UPC pallet (1) using the fitting screws M12h6 x 40 (10).

Fit as shown in the figure (D).

Fasten the Rail 320 CleverClamp (12) with the two fitting screws (10).

**Torque :**

Then insert the M12 x 35 socket head screw (9) and tighten.

**Torque:**

Mount the scale 320 (8).  
(Figure D)

**Montage du Rail 320  
CleverClamp (12)**

Positionner le Rail 320 CleverClamp (12) sur la palette UPC (1) au moyen des vis de fixation M12h6 x 40 (10) .

Monter comme indiqué sur la figure (D).

Fixer le rail 320 CleverClamp (12) au moyen des vis de fixation (10).

**Couple de serrage :**

60 Nm

Ensuite, positionner la vis à six pans creux (9) et la serrer.

**Couple de serrage :**

80 Nm

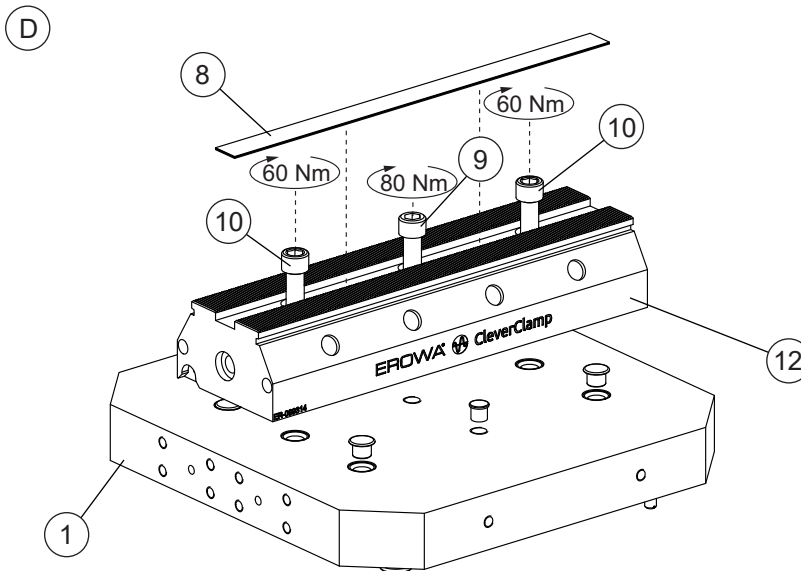

**HINWEIS**

Für die Lebensdauer der Paletten, die Präzision der Aufspannung und die Sicherheit ist es wichtig, die Schrauben mit dem entsprechend eingestelltem Drehmomentschlüssel festzuziehen.

**NOTICE**

To prolong the lifecycle of the pallets, to ensure an accurate clamping process, and for reasons of safety, it is imperative that the screws will be tightened with the appropriate torque wrench.

**INDICATION**

Pour la durée de vie des palettes, la précision du serrage et la sécurité, il est essentiel de serrer les vis avec une clé dynamométrique appropriée .

**WICHTIG**

Bei Bedarf, Kontrolle der Ausrichtung der Schiene 320 CleverClamp (12):

Mit Hilfe einer Messuhr entlang der abgebildeten Seite/Fläche abfahren. (Bild E)

Durch die Passschrauben wird die Schiene 320 CleverClamp (12) mit einer Genauigkeit von  $\pm 0.02$  mm zum System positioniert.

**IMPORTANT**

If required, checking the alignment of the Rail 320 CleverClamp (12):

Move a dial indicator along the side/surface shown. (Figure E)

The fitting screws position the Rail 320 CleverClamp (12) to the system with an accuracy of  $\pm 0.02$  mm.

**IMPORTANT**

Si nécessaire, contrôler l'alignement du Rail 320 CleverClamp (12) :

Utiliser un comparateur le long de la face/de la surface indiquée sur l'illustration. (figure E)

Les vis de fixation permettent de positionner le Rail 320 CleverClamp (12) avec une précision de  $\pm 0,02$  mm par rapport au système.

E

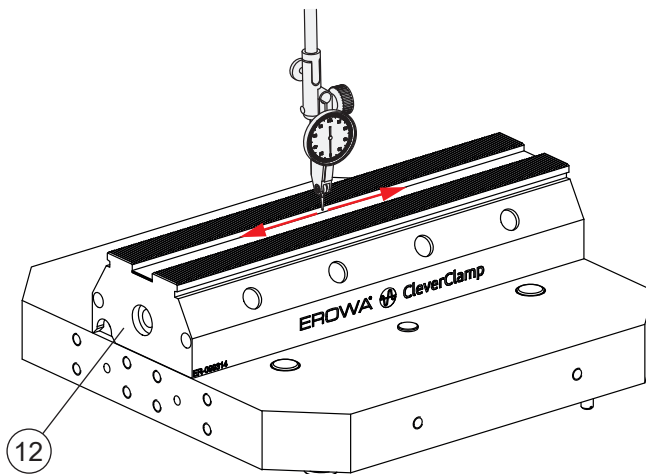

12

**Einzelteile Erkennung mit Hilfe von EWIS Rapid Chip (27, Option)**

Damit Einzelteile bei der Fertigung zugeteilt und identifiziert werden können, sind für die EWIS Rapid Chip (27) Befestigungs-Bohrlöcher (17) vorgefertigt worden. (Bild F)

**Parts recognition by EWIS rapid chip (27, option)**

Mounting holes (17) have been provided for EWIS rapid chips (27) so that parts can be allocated and identified during manufacturing. (Figure F)

**Détection des pièces individuelles au moyen de puces EWIS rapid (27, option)**

Afin d'identifier et de répartir les pièces individuelles en production, des trous de fixation (17) ont été percés pour accueillir des puces EWIS rapid (27). (figure F)

F

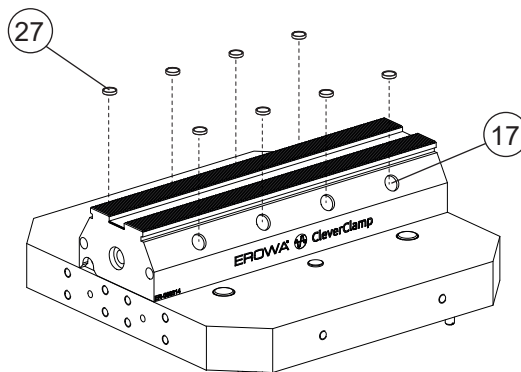

27

17

**WICHTIG**

Die Montage der Niederzugs- oder Linear-Spannelemente ist in den dazugehörigen Betriebsanleitungen beschrieben.

**IMPORTANT**

The mounting of the pull-down or linear clamping elements is described in the corresponding operating instructions.

**IMPORTANT**

Le montage des éléments de préhension ou d'éléments de serrage linéaires est décrit dans les instructions de service correspondantes.

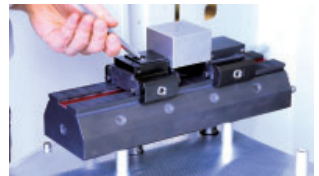
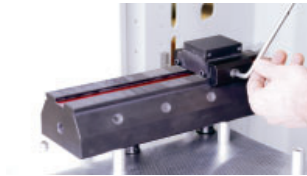

Beispiel Niederzugselemente (Bild G)

Example of pull-down elements (Diagram G)

Exemple éléments de préhension (figure G)

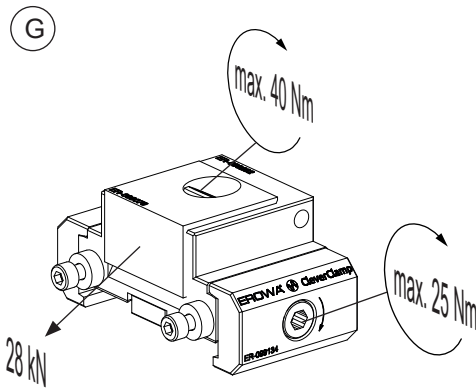

Beispiel Linearspannelemente (Bild H)

Example of linear clamping elements (Diagram H)

Exemple éléments de serrage linéaires (figure H)

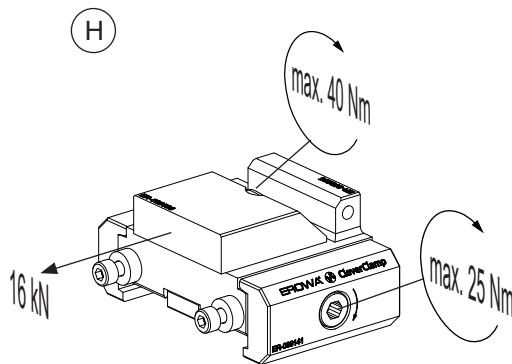

**Instandhaltung, Wartung**

Nach Gebrauch gut reinigen und eingeölt lagern.

Sauberkeit erhöht die Lebensdauer.

Produkt gegen Beschädigung durch Schläge schützen.

Für die Reinigung der Verzahnung der Schiene 320 CleverClamp empfehlen wir die Bürste CleverClamp (ER-099312, Option) zu verwenden.

**Maintenance**

Thoroughly clean after use, and oil before storing.

Cleanness increases the life-cycle.

Protect the product against damage by knocks.

We recommend using the Brush CleverClamp (ER-099312, option) for cleaning the teeth of the Rail 320 CleverClamp.

**Maintenance**

Bien nettoyer après utilisation et lubrifier avant stockage.

La propreté augmente la durée de vie.

Protéger le produit contre les chocs.

Pour le nettoyage de la denture du Rail 320 CleverClamp, nous recommandons d'utiliser la Brosse CleverClamp (ER-099312, en option).

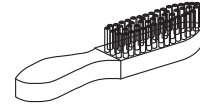

**Optionen:****ER-099314**

Erweiterung der Base UPC mono CleverClamp mit einer zusätzlichen Schiene 320 CleverClamp

**ER-115355**

Handgriff  
(Set à 2 Stk.)

Die Handgriffe dienen zur manuellen Handhabung der UPC Palette.

ER-036347

GripperLink RCS 38 mm

Der GripperLink RCS 38 mm ER-036347 kann für alle EROWA RCS Greifertypen verwendet werden.

**ER-035294**

EWIS Rapid Chip  
mit Chiphalter RCS

**ER-099313**

EWIS Rapid Chip mit Halter  $\varnothing 14$   
(Set à 5 Stk.)  
für Einzelteile-Identifikation

**ER-099312**

Bürste CleverClamp

**ER-082273**

Magnetanschlag CleverClamp

**ER-099201**

Fräsanschlag CleverClamp

**Options:****ER-099314**

Extension of the Base UPC mono CleverClamp by an additional 320 CleverClamp rail

**ER-115355**

Handle  
(set of 2)

The handles are used for the manual handling of UPC pallets.

ER-036347

GripperLink RCS 38 mm

The GripperLink RCS 38 mm ER-036347 can be used for all EROWA RCS gripper types.

**ER-035294**

EWIS Rapid chip  
with chip holder RCS

**ER-099313**

EWIS Rapid chip with holder  $\varnothing 14$   
(Set of 5 pcs.)  
for identification of individual parts

**ER-099312**

Brush CleverClamp

**ER-082273**

Magnetic stop CleverClamp

**ER-099201**

Mill stop CleverClamp

**Options :****ER-099314**

Extension de la Base UPC mono CleverClamp avec un rail 320 CleverClamp supplémentaire

**ER-115355**

Poignée  
(jeu de 2 unités)

Les poignées servent à la manutention manuelle de palettes UPC.

ER-036347

GripperLink RCS 38 mm

Le GripperLink RCS 38 mm ER-036347 s'utilise avec n'importe quel type de pince EROWA RCS.

**ER-035294**

Puce EWIS Rapid  
avec porte-puce RCS

**ER-099313**

Puce EWIS Rapid avec support  $\varnothing 14$   
(jeu de 5 pièces).  
pour identifier les pièces individuelles

**ER-099312**

Brosse CleverClamp

**ER-082273**

Butée magnétique CleverClamp

**ER-099201**

Butée fraisage CleverClamp

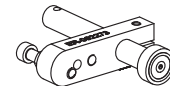
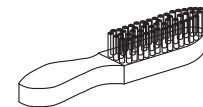
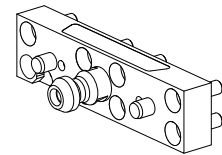
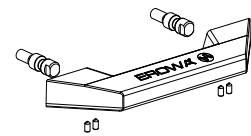
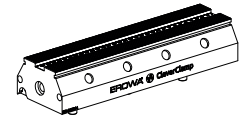
**WICHTIG**

Weitere Produkte finden Sie im Gesamtkatalog und auf unserer Webseite [www.erowa.com](http://www.erowa.com).

**IMPORTANT**

More products can be found in our general catalog and on our web-page [www.erowa.com](http://www.erowa.com).

**IMPORTANT**

D'autres produits vous trouvez également au catalogue général et à [www.erowa.com](http://www.erowa.com).

**Ersatzteile**

ER-049776  
 Abdeckung (Messing),  
 zu UPC Spannzapfen  
 (Set zu 40 Stück)

**Spare parts**

ER-049776  
 Cover plug (brass),  
 for UPC chucking spigot  
 (set of 40 pieces)

**Pièces de rechange**

ER-049776  
 Couvertres (laiton),  
 pour tige de préhension UPC  
 (jeu de 40 pièces)



Beziehen Sie Ersatzteile bei Ihrem EROWA Fachhändler.

Please order spare parts from your EROWA dealer.

Please order spare parts from your EROWA dealer.

**Technischer Support**

Für Fragen zu dieser Betriebsanleitung kontaktieren Sie bitte: [info@erowa.com](mailto:info@erowa.com).

**Technical support**

For technical support about this operating instruction, please contact: [info@erowa.com](mailto:info@erowa.com).

**Assistance technique**

Pour l'assistance technique relative aux présentes instructions de service, veuillez prendre contact avec [info@erowa.com](mailto:info@erowa.com).



**Sicherheit, Garantie und Haftung**

**Der Hersteller**

EROWA AG  
Knutwilerstrasse  
CH-6233 Büron LU /  
Switzerland  
Tel. ++41 (0)41-935 11 11  
Fax ++41 (0)41-935 12 13  
e-mail: info@erowa.com  
www.erowa.com

erklärt hiermit, dass seine Produkte nach modernsten Fertigungsmethoden hergestellt und während der Produktion und als Endprodukt durch unsere Qualitätssicherung umfassend geprüft werden.

Die Garantie beträgt 12 Monate ab Verkaufsdatum. Sie beschränkt sich auf den Ersatz von defekten Teilen. Weitergehende Ansprüche sind ausgeschlossen.

Die Produkte der EROWA AG müssen unter den in dieser Dokumentation genannten Bedingungen eingesetzt und betrieben werden. Es dürfen nur EROWA AG Originalteile (Ersatz-, Verschleisssteile, Nachrüstungen) verwendet werden. Nur unter Einhaltung dieser Konditionen ist eine Funktion sichergestellt und eine Gefährdung von Mensch und Maschine ausgeschlossen.

Trotz aller Sorgfalt kann diese Dokumentation Fehler aufweisen.

Für Folgeschäden übernimmt die EROWA AG keine Haftung. Technische Änderungen vorbehalten.

**Security, guarantee and liability**

**Manufacturer**

EROWA AG  
Knutwilerstrasse  
6233 Büron LU /  
Switzerland  
Tel. +41 (0)41 935 11 11  
Fax +41 (0)41 935 12 13  
Email: info@erowa.com  
www.erowa.com

hereby confirms that the company's products are manufactured using the latest production methods and that they are subject to extensive quality checks both during production and on the end product.

Guarantee is valid for 12 months from the date of purchase. It is limited to the replacement of faulty parts. Further reaching claims are precluded.

The products of EROWA AG must be installed and operated in strict accordance with the conditions laid down in this documentation. Only EROWA AG original parts (spare parts, wear parts, retrofits) are allowed for use. Only strict adherence to these conditions will ensure proper working order of the machine and preclude any danger to people and to the machine.

Despite all due care, this documentation may contain errors.

EROWA AG shall not be liable for any consequential damage. Technical modifications are reserved.

**Sécurité, garantie et responsabilité**

**Le fabricant**

EROWA AG  
Knutwilerstrasse  
CH-6233 Büron LU /  
Suisse  
Tél. ++41 (0)41-935 11 11  
Fax ++41 (0)41-935 12 13  
e-mail: info@erowa.com  
www.erowa.com

déclare par la présente que ses produits ont été fabriqués conformément aux méthodes de fabrication les plus modernes, et qu'ils ont été contrôlés de manière approfondie par notre service d'assurance qualité pendant la fabrication et en tant que produit fini.

La durée de la garantie est de 12 mois à compter de la date de la vente. Elle se limite au remplacement des pièces défectueuses. Toute autre forme de recours au titre de la garantie est exclue.

L'utilisation et l'exploitation des produits EROWA AG doivent être conformes aux spécifications du présent document. Seules des pièces d'origine EROWA AG doivent être utilisées (pièces de rechange, d'usure, de rééquipement). L'observation de ce dernier est indispensable pour assurer un fonctionnement fiable et prévenir les risques corporels et matériels.

Malgré les soins apportés à sa rédaction, le présent document peut présenter des erreurs.

EROWA AG décline toute responsabilité résultant de telles erreurs. EROWA AG se réserve également le droit de procéder à des modifications d'ordre technique.



**Patente:**

Diese Produkte sind durch eines oder mehrere der folgenden Patente (Anmeldungen) geschützt:

**Patents:**

These products are protected by one or more of the following patents (applications):

**Brevets :**

Ces produits sont protégés par les brevets (ou dépôts de brevet) suivants :

US 4,615,688	US Re, 33,249	EU 0 308 370	EU 91810937.2	Taiwan 47122	Japan 335221/91
US 4,621,821	US 4,934,680	EU 0 147 531	CAN 1,210,538	Taiwan 61080	Japan 58-195916
US 5,065,991	US 4,786,062	EU 0 248 116	CAN 1,260,968	Taiwan 42155	Japan 238990/86
US 4,686,768	US 751,158	EU 237 614	CAN 1,271,917	Taiwan 80109549	Japan 220264/88
US 534,527	US 6,367,814	EU 90810402.9	Taiwan 47696	Japan 024414/87	Japan 151429/90
US 089,017	EU 0 111 092	EU 90810401.9	Taiwan 55651	Japan 151430/90	Taiwan 205105

**Germany**

EROWA System Technologien GmbH  
Gewerbegebiet Schwadernmühle  
Roßendorfer Straße 1  
DE-90556 Cadolzburg/Nbg  
Germany  
Tel. 09103 7900-0  
Fax 09103 7900-10  
info@erowa.de  
[www.erowa.de](http://www.erowa.de)

**France**

EROWA Distribution France Sarl  
PAE Les Glaisins  
12, rue du Bulloz  
FR-74940 Annecy-le-Vieux  
France  
Tel. 4 50 64 03 96  
Fax 4 50 64 03 49  
erowa.france@erowa.com  
[www.erowa.fr](http://www.erowa.fr)

**Singapore**

EROWA South East Asia Pte. Ltd.  
56 Kallang Pudding Road  
#06-02, HH@Kallang  
Singapore 349328  
Singapore  
Tel. 65 6547 4339  
Fax 65 6547 4249  
sales.singapore@erowa.com  
[www.erowa.com](http://www.erowa.com)

**Japan**

EROWA Nippon Ltd.  
Sibadaimon Sasano Bldg.  
2-6-4, Sibadaimon, Minato-ku  
105-0012 Tokyo  
Japan  
Tel. 03 3437 0331  
Fax 03 3437 0353  
info@erowa.co.jp  
[www.erowa.com](http://www.erowa.com)

**Switzerland**

EROWA AG  
Knutwilerstrasse 3  
CH-6233 Büron  
Switzerland  
Tel. 041 935 11 11  
Fax 041 935 12 13  
info@erowa.com  
[www.erowa.com](http://www.erowa.com)

**Spain**

EROWA Technology Ibérica S.L.  
c/Via Trajana 50-56, Nave 18  
E-08020 Barcelona  
Spain  
Tel. 093 265 51 77  
Fax 093 244 03 14  
erowa.iberica.info@erowa.com  
[www.erowa.com](http://www.erowa.com)

**Eastern Europe**

EROWA Technology Sp. z o.o.  
Eastern Europe  
ul. Spółdzielcza 37-39  
55-080 Kały Wrocławskie  
Poland  
Tel. 71 363 5650  
Fax 71 363 4970  
info@erowa.com.pl  
[www.erowa.com](http://www.erowa.com)

**India**

EROWA Technology (India) Private Limited  
No: 6-3-1191/6, Brij Tarang Building  
Unit No-3F, 3rd Floor, Greenlands, Begumpet,  
Hyderabad 500016 (Telangana)  
India  
Tel. 040 4013 3639  
Fax 040 4013 3630  
sales.india@erowa.com  
[www.erowa.com](http://www.erowa.com)

**Scandinavia**

EROWA Nordic AB  
Fagerstagatan 18B  
163 53 Spånga  
Sweden  
Tel. 08 36 42 10  
Fax 08 36 53 91  
info.scandinavia@erowa.com  
[www.erowa.com](http://www.erowa.com)

**Italy**

EROWA Tecnologie S.r.l.  
**Sede Legale e Amministrativa:**  
Via Alfieri Maserati 48  
IT-10095 Grugliasco (TO)  
Italy  
Tel. 011 9664873  
Fax 011 9664875  
info@erowa.it  
[www.erowa.com](http://www.erowa.com)

Unità di Treviso:  
Via Leonardo Da Vinci 8  
IT-31020 Villorba (TV)  
Italy  
Tel. 0422 1627132

**USA**

EROWA Technology, Inc.  
North American Headquarters  
2535 South Clearbrook Drive  
Arlington Heights, IL 60005  
USA  
Tel. 847 290 0295  
Fax 847 290 0298  
e-mail: info@erowa.com  
[www.erowa.com](http://www.erowa.com)

**China**

EROWA Technology (Shanghai) Co., Ltd.  
G/F, No. 24 Factory Building House  
69 Gui Qing Road (Caohejing Hi-tech Park)  
Shanghai 200233, PRC  
China  
Tel. 021 6485 5028  
Fax 021 6485 0119  
info@erowa.cn  
[www.erowa.com](http://www.erowa.com)