

GripperLink RCS 45mm GripperLink RCS 45mm GripperLink RCS 45mm

Sicherheit, Garantie, Haftung und Serviceadressen siehe Beilage A.

For safety, guarantee, liability and service addresses, see Appendix A.

Sécurité, garantie, responsabilités et adresses de service : voir annexe A.

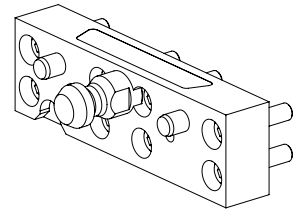

Verpackungsinhalt überprüfen

Check packaging content

Vérifier l'intégralité de la livraison

1x Kupplung RCS 5 EWIS Rapid

1x coupling RCS 5 EWIS Rapid

1x Accouplement RCS 5 EWIS Rapid

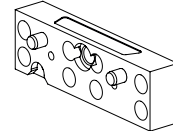

1x Rückzugzapfen (lose beigelegt)

1x Withdrawing spigot (loose enclosed)

1x Tenon de rappel (en vrac inclus)



8x Zylinderschraube M8 x 30 (lose beigelegt)

8x Socket head bolt M8 x 30 (loose enclosed)

8x Vis à tête cylindrique M8 x 30 (en vrac inclus)

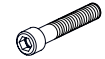

Anwendung (bestimmungsgemäße Verwendung)

Application (intended purpose)

Utilisation (conformément à sa destination)

Der GripperLink RCS 45mm, ER-038622, kann mit den aufgeführten EROWA RCS Greifertypen verwendet werden:

The GripperLink RCS 45mm, ER-038622, can be used by the following EROWA RCS gripper types:

Le GripperLink RCS 45mm, ER-038622, s'utilise avec les types de pinces RCS EROWA suivants :

ER-049450
RCS 5 Kupplung

ER-049450
Coupling RCS 5

ER-049450
Pince RCS 5

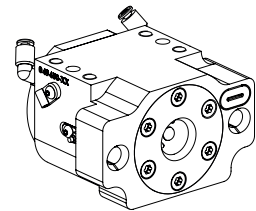

ER-042707
Greifer RCS 5 OEM

ER-042707
Greifer RCS 5 OEM

ER-042707
Greifer RCS 5 OEM

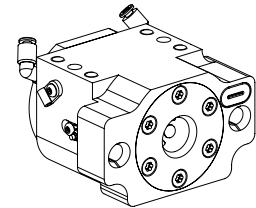

ER-124480
RCS 2 Kupplung Schwarz

ER-124480
RCS 2 coupling black

ER-124480
Accouplement RCS 2 noir

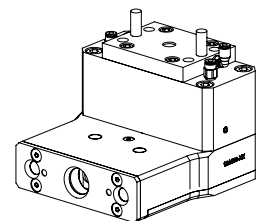









Symbolerklärung**Explanation of the symbols****Description des symboles utilisés**

Das EROWA Produkt wurde nach den allgemein anerkannten Regeln der Technik und dem aktuellen Stand von Wissenschaft und Technik gefertigt. Dennoch gehen von Maschinen Risiken aus, die sich konstruktiv nicht vermeiden lassen. Um dem mit dem EROWA Produkt arbeitenden Personal ausreichend Sicherheit zu gewährleisten, werden zusätzlich Sicherheitshinweise gegeben. Nur wenn diese beachtet werden, ist hinreichende Sicherheit beim Umgang mit dem EROWA Produkt gewährleistet. Bestimmte Textstellen sind besonders hervorgehoben. Die so gekennzeichneten Stellen haben folgende Bedeutung:

The EROWA Product has been manufactured according to the generally recognized rules of technology and the state of the art of science and technology. Even so, machines involve risks which cannot be avoided by means of design and construction. In order to provide personnel working with the EROWA Product with adequate safety, additional precautions are provided. Adequate safety at work with the EROWA Product can only be ensured if these precautions are being followed. Certain passages have been marked in a particular way. The passages marked in this manner have the following meaning:

Le Produit EROWA a été conçu en fonction des règles techniques généralement admises et de l'état actuel des connaissances scientifiques et techniques. Il n'en reste pas moins que toute machine présente nécessairement des risques qui ne peuvent pas être entièrement éliminés par la seule approche conceptuelle. D'où la prescription de consignes de sécurité spécifiques pour assurer une sécurité maximale au personnel travaillant sur le Produit EROWA. Seule l'observation de ces consignes de sécurité permet d'assurer une sécurité suffisante aux personnes dans leurs rapports avec le Produit EROWA. Certains passages ont été mis en évidence. Ils ont les significations suivantes :

 GEFAHR Steht für eine unmittelbar drohende Gefahr, die zu schweren, irreversiblen Körperverletzungen oder zum Tod führt.	 DANGER Highlights an immediate thread of danger that will cause serious, irreversible physical injury or death.	 DANGER Signale un danger qui vous menace directement et qui provoque de graves blessures corporelles ou la mort.
 WARNUNG Steht für eine möglicherweise gefährliche Situation, die zu schweren Körperverletzungen führen kann.	 WARNING Highlights a possible dangerous situation that could cause serious physical injury.	 AVERTISSEMENT Signale une situation potentiellement dangereuse susceptible de provoquer de graves blessures corporelles.
 VORSICHT Steht für eine möglicherweise gefährliche Situation, die zu leichten Körperverletzungen führen kann.	 CAUTION Highlights a possible dangerous situation that could cause minor physical injury.	 ATTENTION Signale une situation potentiellement dangereuse susceptible de provoquer des blessures corporelles légères.
HINWEIS Steht für eine möglicherweise schädliche Situation, bei der das Produkt oder eine Sache in seiner Umgebung beschädigt werden könnte.	NOTICE Highlights a possible harmful situation in which the product or an object in the vicinity could be damaged.	INDICATION Signale une situation potentiellement néfaste dans laquelle le produit ou un objet placé à proximité de lui risque d'être endommagé.
WICHTIG Steht für Anwendungshinweise und andere nützliche Informationen.	IMPORTANT Highlights information on usage and other useful information.	IMPORTANT Signale des consignes d'utilisation et d'autres informations utiles.

Schutzeinrichtungen**Protection devices****Dispositifs de protection****GEFAHR**

Unvorhersehbare Fehlfunktionen oder fehlerhaftes Material des Produkts (wegfliegen von Teilen), können zu schweren und irreversiblen Körperverletzungen führen.

Die vorhandenen Schutzeinrichtungen sind gemäss der Betriebsanleitung (Werkzeugmaschine) korrekt und konsequent anzuwenden.

DANGER

Unforeseeable malfunctions or faulty material of the product (parts being thrown out) can cause severe and irreversible injury.

The existing protection devices must be used properly and consistently according to the operating instructions (machine tool).

DANGER

Des dysfonctionnements imprévisibles ou un matériau défectueux dans le produit (pièces qui s'échappent) peuvent entraîner des blessures corporelles lourdes et irrémediables.

Les dispositifs de protection existants doivent donc être utilisés systématiquement et conformément aux instructions de service (de la machine-outil).

Persönliche Schutzausrüstung**Personal protective equipment****Équipement de protection individuelle****WARNUNG**

Unsachgemässe Bedienung, fehlerhafte Manipulation oder fehlerhaftes Material (herunterfallen von Teilen, Lärm) können zu schweren Körperverletzungen führen.

Der Bediener ist aufgefordert die vorhandene persönliche Schutzausrüstung (z.B. Schutzbrille, Schutzschuhe und Gehörschutz) korrekt zu tragen.

WARNING

Improper operation, erroneous manipulation or faulty material (falling parts, noise) can lead to serious personal injury.

The operator is requested to properly wear the existing personal protective equipment (e.g., goggles, protective shoes, and hearing protection).

AVERTISSEMENT

Toute utilisation non conforme, manipulation erronée ou matériau défectueux (chutes de pièces, bruit) peut entraîner de lourdes blessures corporelles.

L'opérateur est prié de porter correctement les équipements de protection individuelle existants (lunettes de sécurité, chaussures de sécurité, protection auditive, etc.).

HINWEIS

Die Auswahl und die Prüfung über den Einsatz der einzelnen Schutzausrüstungsgegenstände hat durch den Betreiber zu erfolgen.

NOTICE

The operating company is responsible for the selection and verification of use of the individual protection equipment.

INDICATION

L'exploitant est responsable de la sélection et du contrôle des différents équipements de protection individuelle.

Arbeiten mit Druckluft**Working with compressed air****Travailler avec de l'air comprimé****WARNUNG**

Maximaler Reinigungsdruck beachten.
Zu starkes Abblasen und Lärm mit der Druckluft vermeiden, Gehörschutz tragen.

Gegen Augenverletzungen gut sitzende Schutzbrille tragen (auch Drittpersonen). Gefährdung durch Versprühen von Flüssigkeit und wegfliegenden Spänen, etc.

Müssen Teile beim Abblasen in der Hand gehalten werden, sind geeignete Handschuhe zu tragen.

WARNING

Be sure to observe the maximum cleaning pressure.
Avoid excessive blowing and noise with compressed air, wear hearing protection.

To avoid eye injuries, wear properly fitting safety glasses (including third parties). Risk of spraying liquid and projection of chips, etc.

If you must hold any parts in your hand while blowing them off, wear suitable gloves.

AVERTISSEMENT

Observer la pression de nettoyage maximale.
Éviter un nettoyage par soufflage et bruit à trop forte pression, porter une protection auditive.

Porter des lunettes de sécurité bien ajuster pour éviter toute blessure des yeux (tierces personnes également). Risque de pulvérisation de liquides et de projection de copeaux, etc.

Si le nettoyage exige de tenir des pièces à la main, porter des gants appropriés.

Bezeichnung der Teile	Description of parts	Désignation des pièces
1) Zylinderstift \varnothing 10 (2x)	1) Straight pin \varnothing 10 (2x)	1) Goupille cylindrique \varnothing 10 (2x)
2) Kupplungsplatte	2) Coupling plate	2) Plaque d'accouplement
3) Kerbstift \varnothing 6 (2x) für die Positionierung an der Palette	3) Grooved pin \varnothing 6 (2x) for positioning on pallet	3) Goupille cylindrique \varnothing 6 (2x) pour positionnement sur la palette
4) Aussparung zur Aufnahme von EWIS Rapid Chip mit Halter RCS (ER-035294, Option).	4) Groove to receive EWIS Rapid chip with holder RCS (ER-035294, option).	4) Cavité pour puce EWIS Rapid avec support RCS (ER-035294, en option).

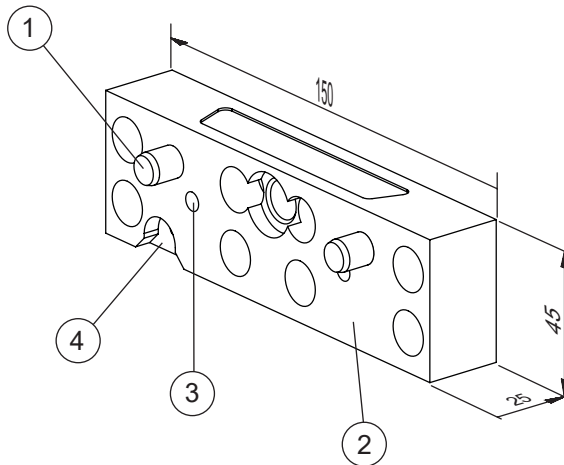

Inbetriebnahme	Setting up	Mise en service
Palette vorbereiten	Prepare pallet	Préparation de la palette
Bei MTS Paletten die keine Befestigungsbohrungen für den GripperLink RCS 45mm enthalten, müssen diese nach Bild A gebohrt werden (Seite 5).	For MTS pallets that do not have attachment boreholes for the GripperLink RCS 45mm, these must be drilled as shown in diagram A (page 5).	Pour les palettes MTS qui ne comportent pas de trous de fixation pour le GripperLink RCS 45mm, ceux-ci doivent être percés comme indiqué selon la figure A (page 5).

WICHTIG

- Die Montagefläche der Palette muss plangefräst werden (siehe Toleranzen Bild A).
- Die Seite mit dem GripperLink RCS 45mm wird zur Referenzseite.
- Die angegebenen Toleranzwerte müssen unbedingt eingehalten werden!

IMPORTANT

- The side of the pallet to which the coupling will be fitted must be surface-milled (cf. tolerances diagram A).
- The side with the GripperLink RCS 45mm becomes the reference side
- It is absolutely necessary to remain within the listed tolerances!

IMPORTANT

- Dresser à la fraise la surface de montage de la palette (voir tolérances figure A).
- La face avec GripperLink RCS 45mm devient la face de référence.
- Les tolérances indiquées doivent être impérativement respectées !

HINWEIS

Der GripperLink RCS 45mm, ER-038622, steht auf Standard UPC Paletten oben und unten je 2,5 mm vor.

Kombinationen von ER-038622 und ER-036347 sind zum automatischen Wechseln nicht möglich.

NOTICE

The GripperLink RCS 45mm, ER-038622, projects from the top and bottom of the standard UPC pallets by about 2.5 mm.

Combinations of ER-038622 and ER-036347 are not possible for automatic changing.

INDICATION

Sur les palettes standard UPC l'accouplement GripperLink RCS 45mm, ER-038622, dépasse de 2,5 mm aussi bien en haut qu'en bas.

Les combinaisons de produits ER-038622 et ER-036347 ne se prêtent pas au changement automatique.

! WARNUNG

Die Gewindetiefen in den Paletten müssen mind. 20 mm betragen.

Das Verwenden von Befestigungsschrauben, die kürzer als die mitgelieferten sind, ist nicht zulässig.

! WARNING

The threads in the pallets must be min. 20 mm deep.

The use of shorter attachment bolts than the provided one's, is not permissible.

! AVERTISSEMENT

La profondeur des taraudages dans les palettes doit être de 20 mm en minimum.

Ne pas utiliser de vis de fixation plus courtes que celles fournies.

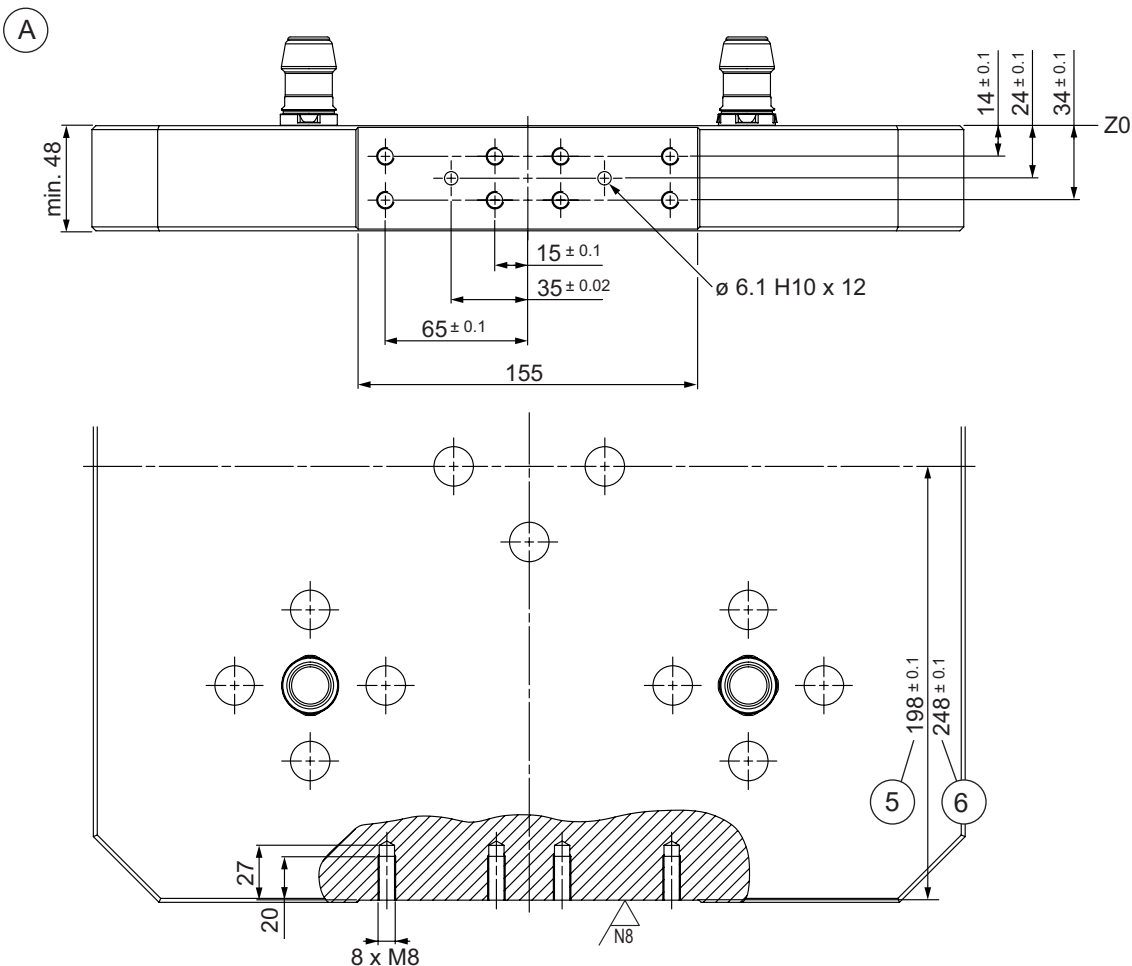

5) Mass für MTS Palette
398 x 398

6) Mass für MTS Palette
498 x 498

5) Dimension for MTS pallet
398 x 398

6) Dimension for MTS pallet
498 x 498

5) Dimension pour palette MTS
398 x 398

6) Dimension pour palette MTS
498 x 498

Montage

Kupplung RCS 5 EWIS Rapid (2) mit den zwei Kerbstiften (7) an der MTS Palette aufstecken.

Kupplung mit den acht mitgelieferten M8 x 30 Schrauben (8) festschrauben. Schrauben mit 25 Nm festziehen. (Bild B)

Assembly

Stick coupling RCS 5 EWIS Rapid (2) onto the MTS pallet with the two grooved pins (7).

Bolt coupling on with the eight supplied bolts M8 x 30 (8). Tighten bolts to 25 Nm. (Diagram B)

Montage

Enficher Accouplement RCS 5 EWIS Rapid (2) sur la palette MTS au moyen des deux goupilles cylindriques (7).

Fixer l'accouplement au moyen des huit vis M8 x 30 (8). Serrer les vis à 25Nm. (figure B)

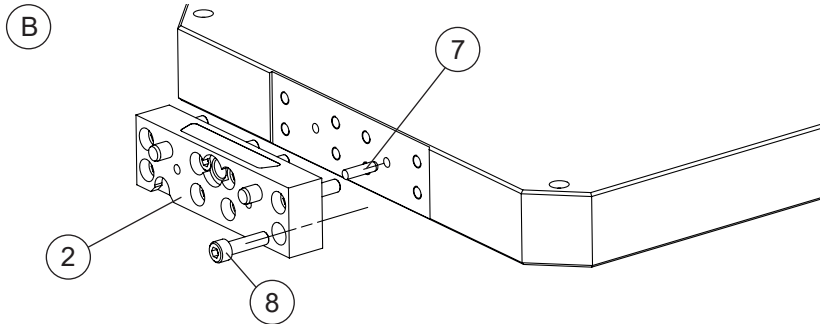

Rückzugzapfen (9) in die Kupplung einschrauben und festziehen mit 125 Nm. (Bild C)

Screw the withdrawing spigot (9) into the coupling and tighten to 125 Nm. (Diagram C)

Monter le tenon de rappel (9) dans l'accouplement et serrer à 125 Nm. (figure C)

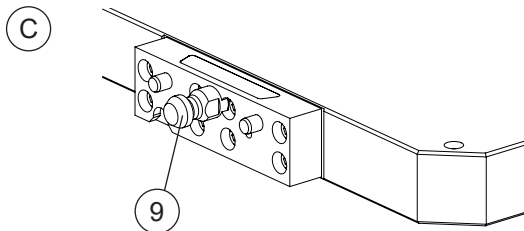
**Optionen**

ER-035294
EWIS Rapid Chip mit Halter
RCS

Options

ER-035294
EWIS Rapid chip with holder
RCS

Options

ER-035294
Puce EWIS Rapid avec support
RCS

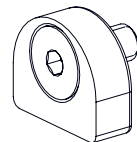
**WICHTIG**

Weitere Produkte finden Sie im Gesamtkatalog und auf unserer Webseite www.erowa.com.

IMPORTANT

More products can be found in our general catalog and on our web-page www.erowa.com.

IMPORTANT

D'autres produits vous trouvez également au catalogue général et à www.erowa.com.

Ersatzteile

ER-030924
Spannzapfen

Spare parts

ER-030924
Chucking spigot

Pièces de rechange

ER-030924
Tige de préhension

Beziehen Sie Ersatzteile bei Ihrem EROWA Fachhändler.

Please order spare parts from your EROWA dealer.

Commandez les pièces de rechange chez votre agent EROWA.

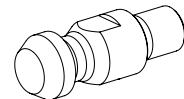
**Technischer Support**

Für Fragen zu diesem Produkt kontaktieren Sie bitte: info@erowa.com

Technical support

For questions regarding this product, please contact: info@erowa.com

Assistance technique

Pour toute question relative à ce produit, veuillez écrire à info@erowa.com

**Sicherheit, Garantie
und Haftung****Der Hersteller**

EROWA AG
Knutwilerstrasse
CH-6233 Büron LU /
Switzerland
Tel. ++41 (0)41-935 11 11
Fax ++41 (0)41-935 12 13
e-mail: info@erowa.com
www.erowa.com

erklärt hiermit, dass seine Produkte nach modernsten Fertigungsmethoden hergestellt und während der Produktion und als Endprodukt durch unsere Qualitätssicherung umfassend geprüft werden.

Die Garantie beträgt 12 Monate ab Verkaufsdatum. Sie beschränkt sich auf den Ersatz von defekten Teilen. Weitergehende Ansprüche sind ausgeschlossen.

Die Produkte der EROWA AG müssen unter den in dieser Dokumentation genannten Bedingungen eingesetzt und betrieben werden. Es dürfen nur EROWA AG Originalteile (Ersatz-, Verschleisssteile, Nachrüstungen) verwendet werden. Nur unter Einhaltung dieser Konditionen ist eine Funktion sichergestellt und eine Gefährdung von Mensch und Maschine ausgeschlossen.

Trotz aller Sorgfalt kann diese Dokumentation Fehler aufweisen.

Für Folgeschäden übernimmt die EROWA AG keine Haftung. Technische Änderungen vorbehalten.

**Security, guarantee
and liability****Manufacturer**

EROWA AG
Knutwilerstrasse
6233 Büron LU /
Switzerland
Tel. +41 (0)41 935 11 11
Fax +41 (0)41 935 12 13
Email: info@erowa.com
www.erowa.com

hereby confirms that the company's products are manufactured using the latest production methods and that they are subject to extensive quality checks both during production and on the end product.

Guarantee is valid for 12 months from the date of purchase. It is limited to the replacement of faulty parts. Further reaching claims are precluded.

The products of EROWA AG must be installed and operated in strict accordance with the conditions laid down in this documentation. Only EROWA AG original parts (spare parts, wear parts, retrofits) are allowed for use. Only strict adherence to these conditions will ensure proper working order of the machine and preclude any danger to people and to the machine.

Despite all due care, this documentation may contain errors.

EROWA AG shall not be liable for any consequential damage. Technical modifications are reserved.

**Sécurité, garantie
et responsabilité****Le fabricant**

EROWA AG
Knutwilerstrasse
CH-6233 Büron LU /
Suisse
Tél. ++41 (0)41-935 11 11
Fax ++41 (0)41-935 12 13
e-mail: info@erowa.com
www.erowa.com

déclare par la présente que ses produits ont été fabriqués conformément aux méthodes de fabrication les plus modernes, et qu'ils ont été contrôlés de manière approfondie par notre service d'assurance qualité pendant la fabrication et en tant que produit fini.

La durée de la garantie est de 12 mois à compter de la date de la vente. Elle se limite au remplacement des pièces défectueuses. Toute autre forme de recours au titre de la garantie est exclue.

L'utilisation et l'exploitation des produits EROWA AG doivent être conformes aux spécifications du présent document. Seules des pièces d'origine EROWA AG doivent être utilisées (pièces de rechange, d'usure, de rééquipement). L'observation de ce dernier est indispensable pour assurer un fonctionnement fiable et prévenir les risques corporels et matériels.

Malgré les soins apportés à sa rédaction, le présent document peut présenter des erreurs.

EROWA AG décline toute responsabilité résultant de telles erreurs. EROWA AG se réserve également le droit de procéder à des modifications d'ordre technique.

**Patente:**

Diese Produkte sind durch eines oder mehrere der folgenden Patente (Anmeldungen) geschützt:

Patents:

These products are protected by one or more of the following patents (applications):

Brevets :

Ces produits sont protégés par les brevets (ou dépôts de brevet) suivants :

US 4,615,688	US Re, 33,249	EU 0 308 370	EU 91810937.2	Taiwan 47122	Japan 335221/91
US 4,621,821	US 4,934,680	EU 0 147 531	CAN 1,210,538	Taiwan 61080	Japan 58-195916
US 5,065,991	US 4,786,062	EU 0 248 116	CAN 1,260,968	Taiwan 42155	Japan 238990/86
US 4,686,768	US 751,158	EU 237 614	CAN 1,271,917	Taiwan 80109549	Japan 220264/88
US 534,527	US 6,367,814	EU 90810402.9	Taiwan 47696	Japan 024414/87	Japan 151429/90
US 089,017	EU 0 111 092	EU 90810401.9	Taiwan 55651	Japan 151430/90	Taiwan 205105

Germany

EROWA System Technologien GmbH
Gewerbegebiet Schwadernmühle
Roßendorfer Straße 1
DE-90556 Cadolzburg/Nbg
Germany
Tel. 09103 7900-0
Fax 09103 7900-10
info@erowa.de
www.erowa.de

France

EROWA Distribution France Sàrl
PAE Les Glaisins
12, rue du Bulloz
FR-74940 Annecy-le-Vieux
France
Tel. 4 50 64 03 96
Fax 4 50 64 03 49
erowa.france@erowa.com
www.erowa.com

Singapore

EROWA South East Asia Pte. Ltd.
56 Kallang Pudding Road
#06-02, HH@Kallang
Singapore 349328
Singapore
Tel. 65 6547 4339
Fax 65 6547 4249
sales.singapore@erowa.com
www.erowa.com

Japan

EROWA Nippon Ltd.
Sibadaimon Sasano Bldg.
2-6-4, Sibadaimon, Minato-ku
105-0012 Tokyo
Japan
Tel. 03 3437 0331
Fax 03 3437 0353
info@erowa.co.jp
www.erowa.com

Switzerland

EROWA AG
Knutwilerstrasse 3
CH-6233 Büron
Switzerland
Tel. 041 935 11 11
Fax 041 935 12 13
info@erowa.com
www.erowa.com

Spain

EROWA Technology Ibérica S.L.
c/Via Trajana 50-56, Nave 18
E-08020 Barcelona
Spain
Tel. 093 265 51 77
Fax 093 244 03 14
erowa.iberica.info@erowa.com
www.erowa.com

Eastern Europe

EROWA Technology Sp. z o.o.
Eastern Europe
ul. Spółdzielcza 37-39
55-080 Kąty Wrocławskie
Poland
Tel. 71 363 5650
Fax 71 363 4970
info@erowa.com.pl
www.erowa.com

India

EROWA Technology (India) Private Limited
No: 6-3-1191/6, Brij Tarang Building
Unit No-3F, 3rd Floor, Greenlands, Begumpet,
Hyderabad 500016 (Telangana)
India
Tel. 040 4013 3639
Fax 040 4013 3630
sales.india@erowa.com
www.erowa.com

Scandinavia

EROWA Technology Scandinavia A/S
Fasanvej 2
DK-5863 Ferritslev Fyn
Denmark
Tel. 65 98 26 00
Fax 65 98 26 06
info.scandinavia@erowa.com
www.erowa.com

Italy

EROWA Tecnologie S.r.l.
Sede Legale e Amministrativa:
Via Alfieri Maserati 48
IT-10095 Grugliasco (TO)
Italy
Tel. 011 9664873
Fax 011 9664875
info@erowa.it
www.erowa.com

Unità di Treviso:
Via Leonardo Da Vinci 8
IT-31020 Villorba (TV)
Italy
Tel. 0422 1627132

USA

EROWA Technology, Inc.
North American Headquarters
2535 South Clearbrook Drive
Arlington Heights, IL 60005
USA
Tel. 847 290 0295
Fax 847 290 0298
e-mail: info@erowa.com
www.erowa.com

China

EROWA Technology (Shanghai) Co., Ltd.
G/F, No. 24 Factory Building House
69 Gui Qing Road (Caohejing Hi-tech Park)
Shanghai 200233, PRC
China
Tel. 021 6485 5028
Fax 021 6485 0119
info@erowa.cn
www.erowa.com