

MTS

MTS

MTS

MTS 81 Palette
125 x 225 / 120

Sicherheit, Garantie, Haftung und Serviceadressen siehe Beilage A.

MTS 81 Pallet
125 x 225 / 120

For safety, guarantee, liability and service addresses, see Appendix A.

Palette MTS 81
125 x 225 / 120

Sécurité, garantie, responsabilités et adresses de service : voir annexe A.

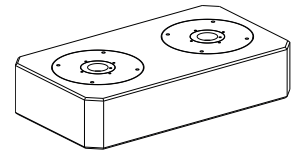
Verpackungsinhalt überprüfen

1 x MTS 81 Palette
125 x 225 / 120

Check package contents

1 x MTS 81 pallet
125 x 225 / 120

Vérifier l'intégralité de la livraison

1 x Palette MTS 81
125 x 225 / 120

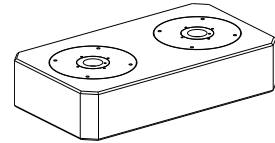
Bezeichnung der Teile

1) MTS 81 Palette
2) Z-Auflage

Description of parts

1) MTS 81 Pallet
2) Z-support

Désignation des éléments

1) Palette MTS 81
2) Appui Z

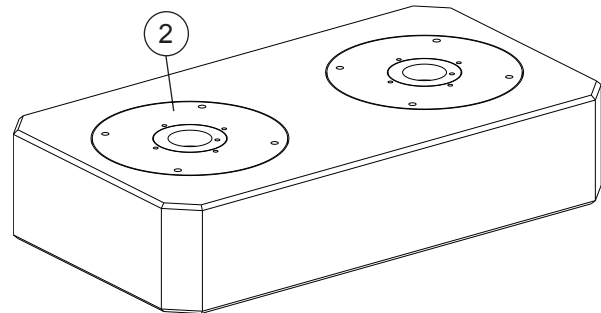
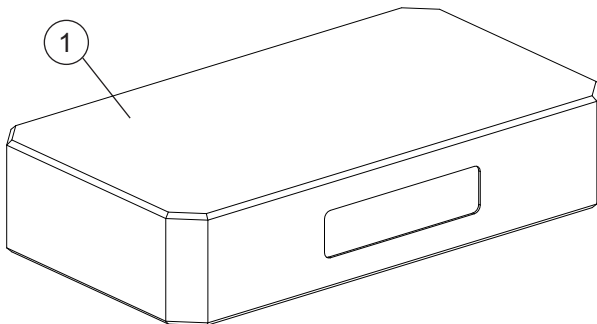
Anwendung

Einsatz auf der EROWA MTS 81 Basisplatte 110 x 210 P oder der MTS 81 Basisplatte 110 x 210 P/A.
(Stichmass 120).

Application

For use on the EROWA MTS 81 base plate 110 x 210 P or the MTS 81 base plate 110 x 210 P.
(Set-up distance 120 mm).

Utilisation

Utilisation sur la plaque de base MTS 81 110 x 210 P ou la plaque de base MTS 81 110 x 210 P/A.
(Entraxe de mandrin 120 mm).

Zum Aufspannen von Werkstücken, Lehren, etc. im Bereich Zerspanung.

To clamp workpieces, gauges, etc., for chip-cutting operations.

Pour le serrage de pièces, gabarits, etc., en usinage par enlèvement de copeaux.



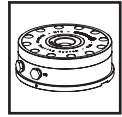

MTS

MTS

MTS

Symbolerklärung









Das EROWA Produkt wurde nach den allgemein anerkannten Regeln der Technik und dem aktuellen Stand von Wissenschaft und Technik gefertigt. Dennoch gehen von Maschinen Risiken aus, die sich konstruktiv nicht vermeiden lassen. Um dem mit dem EROWA Produkt arbeitenden Personal ausreichend Sicherheit zu gewährleisten, werden zusätzlich Sicherheitshinweise gegeben. Nur wenn diese beachtet werden, ist hinreichende Sicherheit beim Umgang mit dem EROWA Produkt gewährleistet. Bestimmte Textstellen sind besonders hervorgehoben. Die so gekennzeichneten Stellen haben folgende Bedeutung:

Explanation of the symbols

The EROWA Product has been manufactured according to the generally recognized rules of technology and the state of the art of science and technology. Even so, machines involve risks which cannot be avoided by means of design and construction. In order to provide personnel working with the EROWA Product with adequate safety, additional precautions are provided. Adequate safety at work with the EROWA Product can only be ensured if these precautions are being followed. Certain passages have been marked in a particular way. The passages marked in this manner have the following meaning:

Description des symboles utilisés

Le Produit EROWA a été conçu en fonction des règles techniques généralement admises et de l'état actuel des connaissances scientifiques et techniques. Il n'en reste pas moins que toute machine présente nécessairement des risques qui ne peuvent pas être entièrement éliminés par la seule approche conceptuelle. D'où la prescription de consignes de sécurité spécifiques pour assurer une sécurité maximale au personnel travaillant sur le Produit EROWA. Seule l'observation de ces consignes de sécurité permet d'assurer une sécurité suffisante aux personnes dans leurs rapports avec le Produit EROWA. Certains passages ont été mis en évidence. Ils ont les significations suivantes :

 GEFAHR Steht für eine unmittelbar drohende Gefahr, die zu schweren, irreversiblen Körperverletzungen oder zum Tod führt.	 DANGER Highlights an immediate threat of danger that will cause serious, irreversible physical injury or death.	 DANGER Signale un danger qui vous menace directement et qui provoque de graves blessures corporelles ou la mort.
 WARNUNG Steht für eine möglicherweise gefährliche Situation, die zu schweren Körperverletzungen führen können.	 WARNING Highlights a possible dangerous situation that could cause serious physical injury.	 AVERTISSEMENT Signale une situation potentiellement dangereuse susceptible de provoquer de graves blessures corporelles.
 VORSICHT Steht für eine möglicherweise gefährliche Situation, die zu leichten Körperverletzungen führen könnte.	 CAUTION Highlights a possible dangerous situation that could cause minor physical injury.	 ATTENTION Signale une situation potentiellement dangereuse susceptible de provoquer des blessures corporelles légères.
HINWEIS Steht für eine möglicherweise schädliche Situation, bei der das Produkt oder eine Sache in seiner Umgebung beschädigt werden könnte.	ADVICE Highlights a possible harmful situation in which the product or an object in the vicinity could be damaged.	INDICATION Signale une situation potentiellement néfaste dans laquelle le produit ou un objet placé à proximité de lui risque d'être endommagé.
WICHTIG Steht für Anwendungshinweise und andere nützliche Informationen.	IMPORTANT Highlights information on usage and other useful information.	IMPORTANT Signale des consignes d'utilisation et d'autres informations utiles.



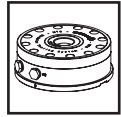

MTS

MTS

MTS

Technische Daten

Das entsprechende Lochbild für die Aufnahme von Werkstücken, Lehren, etc., ist nach Bedarf zu bohren.

Dimensionen Basisplatte:

Material :
Aluminium, Z- Auflagen Stahl

Technical data

The appropriate borehole pattern for the accommodation of workpieces, gauges, etc., must be drilled according to requirements.

Base plate dimensions:

Material:
Aluminium, Z- supports, steel

Caractéristiques techniques

La configuration de perçages pour la fixation des pièces, gabarits, etc., est à réaliser en fonction des besoins.

Dimensions plaque de base :

125 x 225 x 48 mm

Matériau :
Aluminium, appuis Z en acier

HINWEIS

Beim Bohren des entsprechenden Lochbildes für die Werkstückbefestigung ist darauf zu achten, dass bestehende Bohrungen nicht beschädigt werden.

ADVICE

When you drill a new borehole pattern for workpiece attachment, make sure that you do not damage any existing boreholes.

INDICATION

Lors des perçages de la configuration de perçage correspondante pour la fixation de la pièce, il convient de veiller à ne pas endommager les perçages existants.

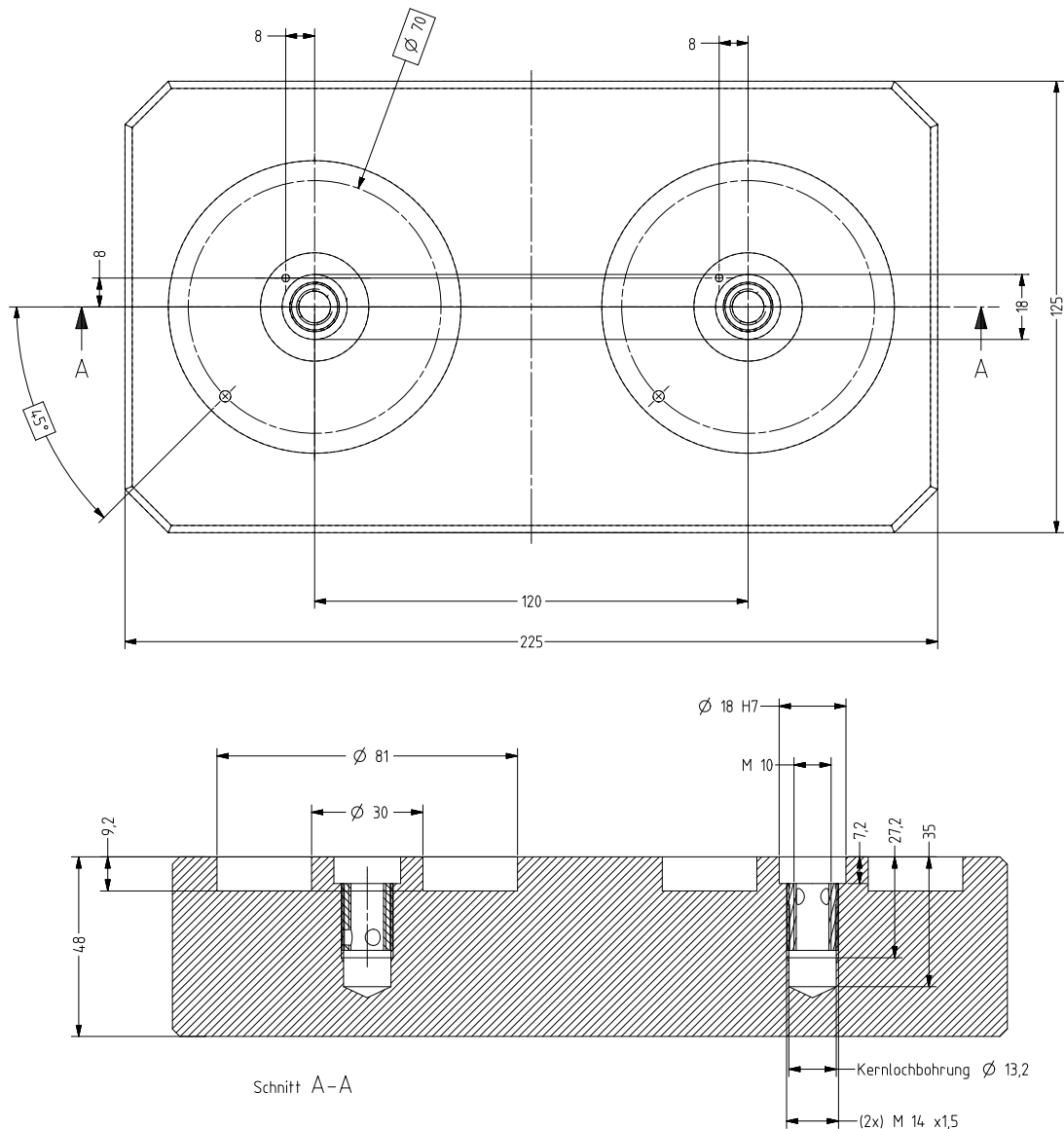

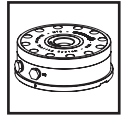

MTS

MTS

MTS

Inbetriebnahme**Zapfenmontage:**

Folgende Zapfen werden benötigt:

1 x ER-038000
MTS Zentrierzapfen / A
(3)

1 x ER-039201
MTS Ausgleichzapfen / A
(4)

Setting up**Spigot assembly:**

The following spigots are required:

1 x ER-038000
MTS Centering spigot / A
(3)

1 x ER-039201
MTS Compensation
spigot / A (4)

Mise en service**Montage des tiges :**

Les tiges suivantes sont requises :

1 x ER-038000
Tige de centrage MTS / A
(3)

1 x ER-039201
Tige de compensation
MTS / A (4)

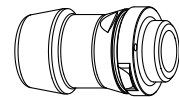
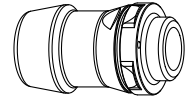
**WICHTIG**

Vor der Montage müssen beim MTS Zentrierzapfen (3) und MTS Ausgleichzapfen (4) die Positionierstifte (5) angebracht werden.

Eine genaue Beschreibung der Vorbereitung der MTS Zapfen finden Sie in der Betriebsanleitung des jeweiligen MTS Zapfens.

IMPORTANT

Before assembly, the positioning pins (5) must be fitted to the MTS centering spigot (3) and the MTS compensation spigot (4).

An exact description of the preparation of the MTS spigots will be found in the instruction manuals of the spigots concerned.

IMPORTANT

Les doigts de positionnement (5) doivent être installés avant montage de la tige de centrage MTS (3) et de la tige de compensation MTS (4).

Les instructions de service de la tige MTS concernée donnent une description détaillée de la préparation des tiges MTS.

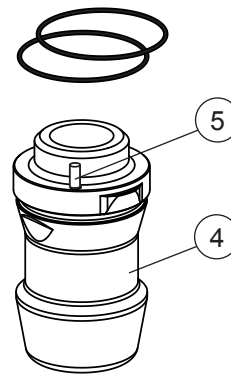
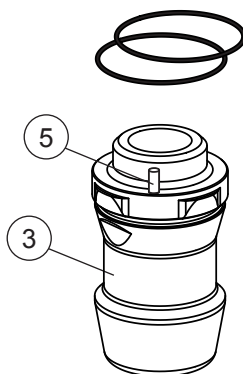

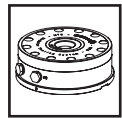

MTS

MTS

MTS

WICHTIG

Bei Verwendung mit MTS Chuck Typ A müssen die O-Ringe (6) an die Spannzapfen angebracht werden.

IMPORTANT

When using the spigots in connection with an MTS Chuck Type A, fit O-rings (6) to chucking spigots.

IMPORTANT

En utilisation avec le mandrin MTS type A, monter les joints toriques (6) sur les tiges de pré-hension.

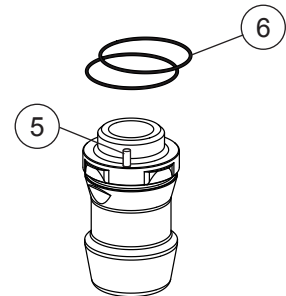

MTS Zapfen (3, 4) unter Berücksichtigung der Positionierstifte (5) montieren.

Fit MTS spigots (3, 4), taking account of the positioning pins (5).

Monter les tiges MTS (3, 4) en tenant compte des doigts de positionnement (5).

Der MTS Zentrierzapfen (3) definiert den Nullpunkt. Der MTS Ausgleichzapfen (4) positioniert die Palette nur in einer Achse (Y-Achse).

The MTS centering spigot (3) defines the datum point. The MTS compensation spigot (4) positions the pallet in one axis only (Y-axis).

La tige de centrage MTS (3) définit le zéro. La tige de compensation MTS (4) ne positionne la palette que selon un axe (axe Y).

MTS Zapfen mit den Zylinderschrauben M10 x 50 (7) (Option, 4x) befestigen. Schrauben mit **70 Nm** festziehen.

Use the M10x50 socket head bolts (7) (option, 4x) to attach the MTS spigots. Tighten bolts to **70Nm**.

Fixer les tiges MTS avec les vis à tête cylindrique M10 x 50 (7) (option, 4 x). Serrer les vis à **70 Nm**.

HINWEIS

Beim Anziehen der Schrauben (7) der MTS Zapfen (3, 4) mit einem Gabelschlüssel an der SW 22 mm (8) kontorn, damit der Positionierstift nicht abgeschert werden kann.

ADVICE

When tightening the bolts (7), apply a spanner to SW 22 mm (8) to keep the MTS spigots (3, 4) in position so that the positioning pin cannot be sheared off.

INDICATION

Lors du serrage des vis (7), arrêter les tiges MTS (3, 4) avec une clé plate niveau de la cote sur plats 22 (8) afin de ne pas cisailer la tige de position.

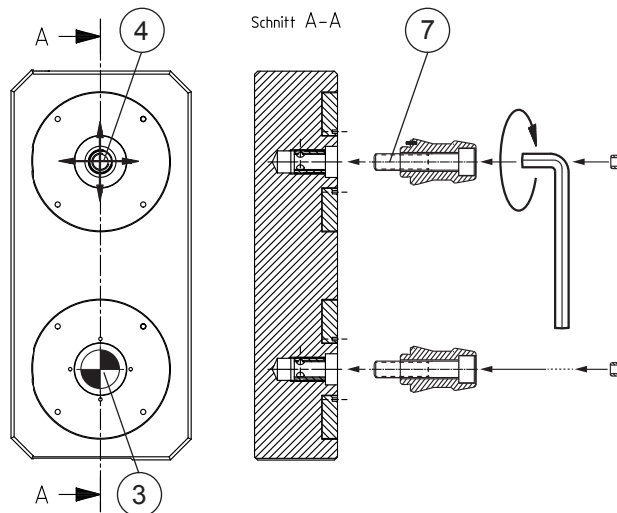
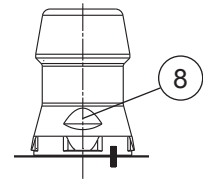
**WICHTIG**

Die genaue Beschreibung des Montagevorgangs finden Sie auch in der Betriebsanleitung der MTS Zapfen.

IMPORTANT

You will find a detailed description of the fitting process in the operating manual of the MTS spigots.

IMPORTANT

Les instructions de service des tiges MTS donnent également la description détaillée de la procédure de montage.



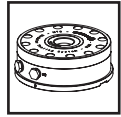

MTS

MTS

MTS

Aufspannbeispiel:

Benötigte Komponenten:

1 x MTS 81 Palette
125 x 225 / 120
ER-063138

1 x MTS 81 Basisplatte
110 x 210 P/A
ER-063135

Clamping example:

Required component:

1 x MTS 81 pallet
125 x 225 / 120
ER-063138

1 x MTS 81 base plate
210 x 210 P/A
ER-063135

Exemple de serrage :

Composants requis :

1 x Palette MTS 81
125 x 225 / 120
ER-063138

1 x Plaque de base MTS 81
110 x 210 P/A
ER-063135

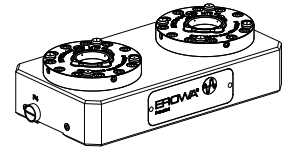
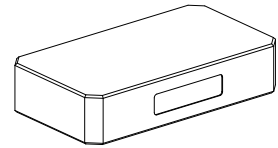

Benötigtes Befestigungsloch-
bild (9) auf der Palette anbrin-
gen. (Details siehe Seite 3).

Drill required attachment bore-
hole pattern (9) into the pallet.
(For details, cf. p. 3).

Réaliser la configuration de per-
çage (9) requise sur la palette.
(Pour plus de détails, se référer
à la page 3).

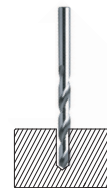

Werkstück (10) auf der Palette
(1) befestigen.

Attach workpiece (10) to pallet
(1).

Fixer la pièce (10) sur la palette
(1).

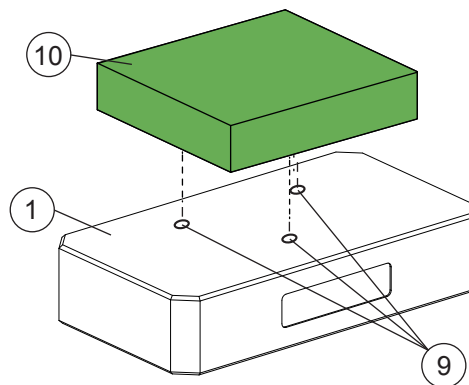

Palette (1) auf die Basisplatte
(11) aufsetzen und Spannutter-
schliessen.

Place pallet (1) on base plate
(11) and close it.

Insérer la palette (1) dans la
plaque de base (11) et fermer le
mandrin.

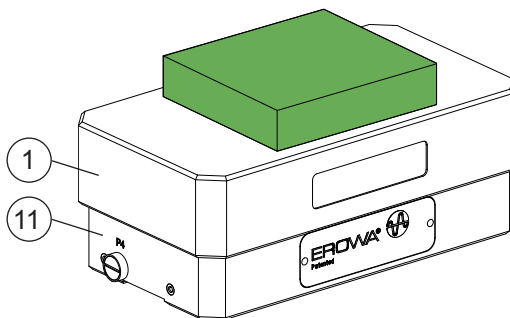
**WICHTIG**

Eine genaue Beschreibung des
Spannvorgangs finden Sie in
der Betriebsanleitung der MTS
81 Basisplatte 110 x 210.

IMPORTANT

You will find a detailed descrip-
tion of the clamping process
in the operating manual of the
MTS 81 Base plate 110 x 210.

IMPORTANT

Les instructions de service de la
plaque de base MTS 81 110 x
210 concerné donnent une des-
cription détaillée de la procédure
de serrage.



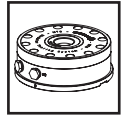

MTS

MTS

MTS

Wartung und Pflege**Maintenance****Maintenance**

Palette vor Schlägen schützen.

Protect pallet against knocks.

Protéger la palette contre les chocs.

Nichtgebrauchte Befestigungsbohrungen abdichten, damit kein Schmutz in die Spannfutter der Basisplatte eindringt.

Plug attachment boreholes that are not in use to prevent dirt penetrating into the chucks of the baseplate.

Obturer les perçages de fixation non utilisés pour éviter toute pénétration de souillures dans la plaque de base.

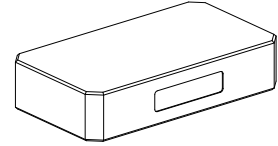

Nach Gebrauch Palette sauber reinigen und vor dem Einlagern gegen Korrosion schützen.

Thoroughly clean the pallet after use and store protect against corrosion.

Après utilisation, nettoyer soigneusement la palette, et la protéger contre la corrosion avant stockage.

Zapfen sauber reinigen und gegen Korrosion schützen.

Thoroughly clean the spigot and store protect against corrosion.

Nettoyer soigneusement la tige et la protéger contre la corrosion.

Ersatzteile**Spare parts****Pièces de rechange**

1x ER-038000
MTS Zentrierzapfen / A

1x ER-038000
MTS Centering spigot / A

1x ER-038000
Tige de centrage MTS / A

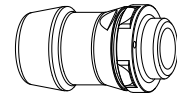

1x ER-039201
MTS Ausgleichszapfen / A

1x ER-039201
MTS Compensation spigot / A

1x ER-039201
Tige de compensation MTS / A

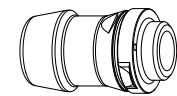

Beziehen Sie die Ersatzteile bei Ihrem EROWA Fachhändler.

Please order spare parts from your EROWA dealer.

Commandez les pièces de rechange chez votre agent EROWA.

Technischer Support**Technical support****Assistance technique**

Für Fragen zu dieser Betriebsanleitung kontaktieren Sie bitte: info@erowa.com.

For technical support about this operating instruction, please contact: info@erowa.com.

Pour l'assistance technique relative aux présentes instructions de service, veuillez prendre contact avec : info@erowa.com.



Sicherheit, Garantie und Haftung

Der Hersteller
 EROWA AG
 Knutwilerstrasse
 CH-6233 Büron LU /
 Switzerland
 Tel. ++41 (0)41-935 11 11
 Fax ++41 (0)41-935 12 13
 e-mail: info@erowa.com
 www.erowa.com

erklärt hiermit, dass seine Produkte nach modernsten Fertigungsmethoden hergestellt und während der Produktion und als Endprodukt durch unsere Qualitätssicherung umfassend geprüft werden.

Die Garantie beträgt 12 Monate ab Verkaufsdatum. Sie beschränkt sich auf den Ersatz von defekten Teilen. Weitergehende Ansprüche sind ausgeschlossen.

Die Produkte der EROWA AG müssen unter den, in dieser Dokumentation genannten Bedingungen, eingesetzt und betrieben werden. Es dürfen nur EROWA AG Originalteile (Ersatz-, Verschleissteile, Nachrüstungen) verwendet werden. Nur unter Einhaltung dieser Konditionen ist eine Funktion sichergestellt und eine Gefährdung von Mensch und Maschine ausgeschlossen.

Trotz aller Sorgfalt kann diese Dokumentation Fehler aufweisen. Für Folgeschäden übernimmt die EROWA AG keine Haftung. Technische Änderungen vorbehalten.

Patente:

Diese Produkte sind durch eine oder mehrere der folgenden Patente (Anmeldungen) geschützt.

US 4.615,688	US Re. 33,249	EU 0 308 370	EU 91810937.2	Taiwan 47122	Japan 335221/91
US 4.621,821	US 4.934,680	EU 0 147 531	CAN 1,210,538	Taiwan 61080	Japan 58-195916
US 5,065,991	US 4,786,062	EU 0 248 116	CAN 1,260,968	Taiwan 42155	Japan 238990/86
US 4,686,768	US 751,158	EU 237 614	CAN 1,271,917	Taiwan 80109549	Japan 220264/88
US 534,527	US 6,367,814	EU 90810402.9	Taiwan 47696	Japan 024414/87	Japan 151429/90
US 089,017	EU 0 111 092	EU 90810401.9	Taiwan 55651	Japan 151430/90	Taiwan 205105

Security, guarantee and liability

Manufacturer
 EROWA AG
 Knutwilerstrasse
 6233 Büron LU /
 Switzerland
 Tel. +41 (0)41 935 11 11
 Fax +41 (0)41 935 12 13
 Email: info@erowa.com
 www.erowa.com

hereby confirms that the company's products are manufactured using the latest production methods and that they are subject to extensive quality checks both during production and on the end product.

Guarantee is valid for 12 months from the date of purchase. It is limited to the replacement of faulty parts. Further reaching claims are precluded.

The products of EROWA AG must be installed and operated in strict accordance with the conditions laid down in this documentation. Only EROWA AG original parts (spare parts, wear parts, retrofits) are allowed for use.

Only strict adherence to these conditions will ensure proper working order of the machine and preclude any danger to people and to the machine.

Despite all due care, this documentation may contain errors. EROWA AG shall not be liable for any consequential damage. Technical modifications are reserved.

Patents:

These products are protected by one or more of the following patents (applications).



Sécurité, garantie et responsabilité

Le fabricant
 EROWA AG
 Knutwilerstrasse
 CH-6233 Büron LU /
 Suisse
 Tél. ++41 (0)41-935 11 11
 Fax ++41 (0)41-935 12 13
 e-mail: info@erowa.com
 www.erowa.com

déclare par la présente que ses produits ont été fabriqués conformément aux méthodes de fabrication les plus modernes, et qu'ils ont été contrôlés de manière approfondie par notre service d'assurance qualité pendant la fabrication et en tant que produit fini.

La durée de la garantie est de 12 mois à compter de la date de la vente. Elle se limite au remplacement des pièces défectueuses. Toute autre forme de recours au titre de la garantie est exclue.

L'utilisation et l'exploitation des produits EROWA AG doivent être conformes aux spécifications du présent document. Seules des pièces d'origine EROWA AG doivent être utilisées (pièces de rechange, d'usure, de rééquipement). L'observation de ce dernier est indispensable pour assurer un fonctionnement fiable et prévenir les risques corporels et matériels.

Malgré les soins apportés à sa rédaction, le présent document peut présenter des erreurs. EROWA AG décline toute responsabilité résultant de telles erreurs. EROWA AG se réserve également le droit de procéder à des modifications d'ordre technique.

Brevets :

Ces produits sont protégés par les brevets (ou dépôts de brevet) suivants :

Tochtergesellschaften Subsidiaries / Filiales

Deutschland
 EROWA System Technologien GmbH
 Gewerbepark Schwadernmühle
 Rossendorferstrasse 1
 DE-90556 Cadolzburg b. Nbg.
 Deutschland
 Tel. 09103 7900-0
 Fax 09103 7900-10
 info@erowa.de
 www.erowa.de

Frankreich
 EROWA Distribution France Sàrl
 PAE Les Glaisins
 12, rue du Bulloz
 FR-74940 Annecy-le-Vieux
 France
 Tel. 4 50 64 03 96
 Fax 4 50 64 03 49
 info@erowa.tm.fr
 www.erowa.com

Italien
 EROWA Tecnologie S.r.l.
 Strada Statale 24 km 16,200
 IT-10091 Alpignano (TO)
 Italia
 Tel. 011 9664873
 Fax 011 9664875
 info@erowa.it
 www.erowa.com

Italien
 EROWA Tecnologie S.r.l.
 Via Leonardo Da Vinci n. 8
 IT-31020 Villorba (TV)
 Italia
 Tel. 011 9664873
 Fax -
 info@erowa.it
 www.erowa.com

Spanien
 EROWA Technology Ibérica S.L.
 c/ Avda. Cornellà, 142 70 3a ext.
 E-08950 Esplugues de Llobregat - Barcelona
 España
 Tel. 093 265 51 77
 Fax 093 244 03 14
 erowa.iberica.info@erowa.com
 www.erowa.com

Skandinavien
 EROWA Technology Scandinavia A/S
 Fasanvej 2
 DK-5863 Ferritslev Fyn
 Denmark
 Tel. 65 98 26 00
 Fax 65 98 26 06
 info@erowa.com
 www.erowa.com

Osteuropa
 EROWA Technology Sp. z o.o.
 Eastern Europe
 ul. Spółdzielcza 37-39
 55-080 Kąty Wrocławskie
 Poland
 Tel. 71 363 5650
 Fax 71 363 4970
 info@erowa.com.pl
 www.erowa.com

Indien
 EROWA Technology (India) Private Limited
 No: 6-3-1191/6, Brij Tarang Building
 Unit No-3F, 3rd Floor, Greenlands, Begumpet,
 Hyderabad 500 016 (Andhra Pradesh)
 India
 Tel. 040 4013 3639
 Fax 040 4013 3630
 salesindia@erowa.com
 www.erowa.com

USA
 EROWA Technology, Inc.
 North American Headquarters
 2535 South Clearbrook Drive
 Arlington Heights, IL 60005
 USA
 Tel. 847 290 0295
 Fax 847 290 0298
 e-mail: info@erowa.com
 www.erowa.com

China
 EROWA Technology (Shanghai) Co., Ltd.
 G/F, No. 24 Factory Building House
 69 Gui Qing Road (Caohejing Hi-tech Park)
 Shanghai 200233, PRC
 China
 Tel. 021 6485 5028
 Fax 021 6485 0119
 info@erowa.cn
 www.erowa.cn

Singapur
 EROWA (South East Asia) Pte. Ltd.
 CSE Global Building
 No.2 Ubi View, #03-03
 Singapore 408556
 Singapore
 Tel. 65 6547 4339
 Fax 65 6547 4249
 sales.singapore@erowa.com
 www.erowa.com

Japan
 EROWA Nippon Ltd.
 Sasano Bldg.
 2-6-4 Shiba Daimon, Minato-ku
 105-0012 Tokyo
 Japan
 Tel. 03 3437 0331
 Fax 03 3437 0353
 info@erowa.co.jp
 www.erowa.co.jp

