

PM Tooling

PM Tooling

PM Tooling

Ausrichtpalette PM190 Multi

Sicherheit, Garantie, Haftung und Serviceadressen siehe Beilage A.

Alignment pallet PM190 Multi

For safety, guarantee, liability and service addresses, see Appendix A.

Palette de positionnement PM190 Multi

Sécurité, garantie, responsabilités et adresses de service : voir annexe A.

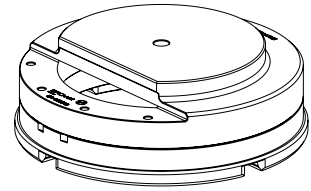
**Verpackungsinhalt überprüfen**

1 x Ausrichtpalette PM190 Multi

Check package contents

1 x Alignment pallet PM190 Multi

Vérifier l'intégralité de la livraison

1 x Palette de positionnement PM190 Multi

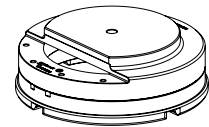
**Hinweis:**

Die Ausrichtpalette PM190 Multi ist ein sehr genaues Messmittel und ist mit entsprechender Vorsicht und Sauberkeit zu behandeln. Sollten Spuren von unsachgemäßem Einsatz, Schlägen oder einer Nachbearbeitung ersichtlich sein, so erlöschen jegliche Garantieansprüche.

Note:

The alignment pallet PM190 Multi is a very accurate measuring instrument and must be treated with the appropriate cleanness. If the alignment pallet shows any signs of improper handling, hits or any subsequent machining, this shall preclude any claims to indemnification under guarantee.

Note :

La palette de positionnement PM190 Multi constitue un moyen de mesure particulièrement précis. Aussi doit elle être traitée avec les précautions d'usage, et être maintenue dans un parfait état de propreté. La présence de traces d'utilisation non conforme aux règles de l'art, de traces de chocs ou de retouches entraîne l'exclusion de toute garantie.

**Anwendung**

Mit Hilfe der Ausrichtpalette PM190 Multi kann das Zentrum und die Winkellage des Matrizenpannfutters PM190 Multi (ER-059628) bestimmt werden.

Application

The alignment pallet PM190 Multi serves to determine the center and the angle position of the die-plate chuck PM190 Multi (ER-059628).

Utilisation

La palette de positionnement PM190 Multi permet de déterminer l'axe et la position angulaire du mandrin pour matrice PM190 Multi (ER-059628).

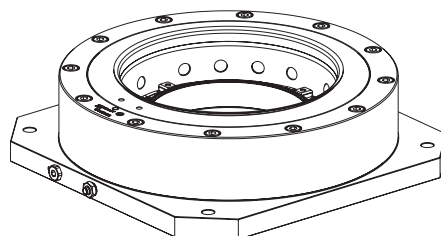

ER-059628

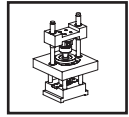

PM Tooling

PM Tooling

PM Tooling

Bezeichnung der Teile

- 1) Ausrichtpalette
PM190 Multi
- 2) Zentrumsbohrung
- 3) Zentrierfläche
- 4) Referenzmarken
- 5) Ausrichtfläche

Description of parts

- 1) Alignment pallet
PM190 Multi
- 2) Centre borehole
- 3) Centering surface
- 4) Reference marks
- 5) Alignment surface

Désignation des éléments

- 1) Palette de positionnement
PM190 Multi
- 2) Trou de centrage
- 3) Surface de centrage
- 4) Marques de référence
- 5) Surface de positionnement

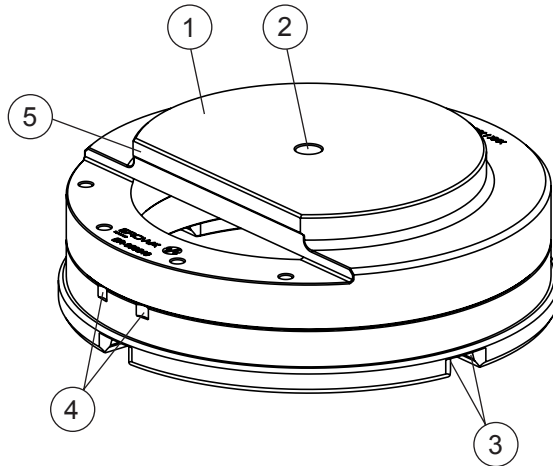
**Technische Daten**

Repetiergenauigkeit:

Indexierung:

Material:
Stahl gehärtet, rostbeständig**Technical data**

Repetability:

Indexing:

Material:
Steel, hardened, rust-resistant**Caractéristiques techniques**

Répétabilité :

Indexation :

Matériau :
Acier trempé, inoxydable

0,002 mm

4 x 90°

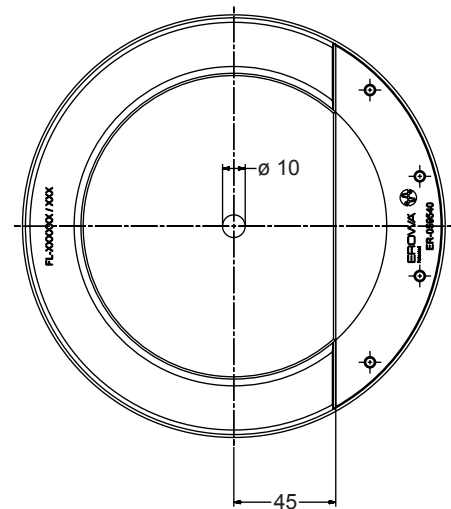
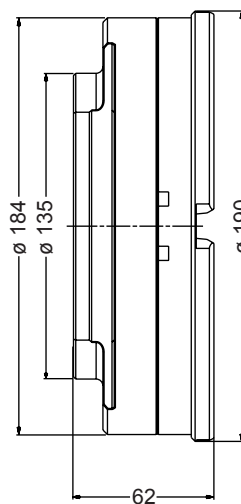
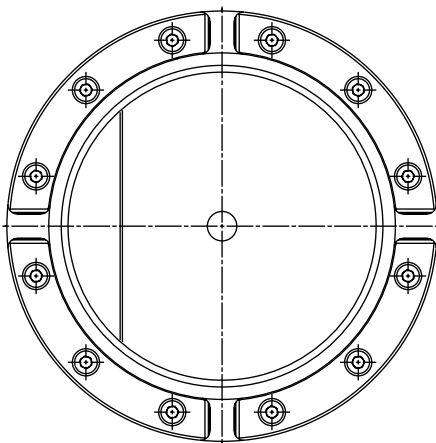

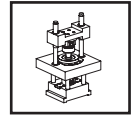

PM Tooling

PM Tooling

PM Tooling

Inbetriebnahme

Ausrichtpalette PM190 Multi unter Berücksichtigung der Referenzmarken (4) im Matrizen-spannfutter PM190 Multi (6) aufnehmen. (Bild A)

Setting up

Place alignment pallet PM190 Multi into the die-plate chuck PM190 Multi (6), taking into account the reference marks (4). (Diagram A)

Mise en service

Serrer la palette de positionnement PM190 Multi dans le mandrin pour matrice PM190 Multi (6) en tenant compte des marques de référence (4). (figure A)

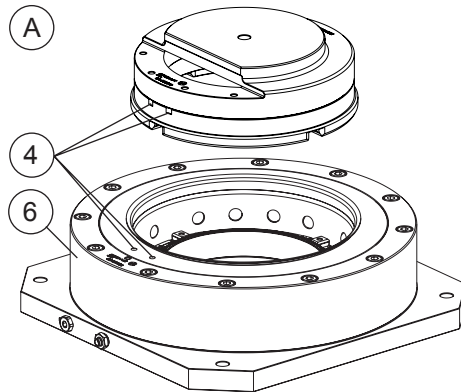
**A) Ausrichten des Spannfutters mit Messtaster**

Am Zentrums - \varnothing 10 mm kann das Zentrum des Spannfutters ermittelt werden.

Mit dem Messtaster an Zentrumsbohrung \varnothing 10 (2) fahren, Skala auf 0 stellen. Durch drehen der Rotationsachse kann die Abweichung ermittelt und korrigiert werden, bis die gewünschte Genauigkeit erreicht ist. (Bild B)

A) Aligning the chuck with a dial gauge

The center of the chuck can be determined at the center bore-hole \varnothing 10mm.

Move dial gauge to center bore-hole \varnothing 10mm (2), set scale to 0. Turn the rotary axis to determine and correct the deviation until you have reached the desired accuracy. (Diagram B)

A) Positionnement du mandrin de serrage à l'aide du palpeur

Le trou de centrage d'un \varnothing de 10 mm permet de définir le centre du mandrin de serrage.

Se déplacer vers le trou de centrage d'un \varnothing de 10 mm (2) à l'aide du palpeur. Positionner l'échelle graduée sur 0. En tournant l'axe de rotation, il est possible de déterminer l'écart et de le corriger jusqu'à ce que la précision voulue soit atteinte. (figure B)

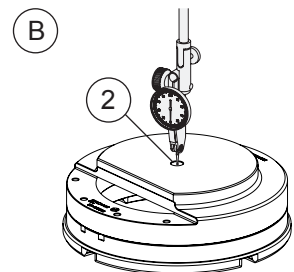

Durch Abfahren der Ausrichtfläche (5) mit einem Messtaster kann die Winkellage des Spannfutters ermittelt und das Spannfutter ausgerichtet werden. (Bild C)

Move dial gauge along the alignment surface (5) to determine the chuck's angular position and to align the chuck. (Diagram C)

En palpant la surface de positionnement (5) à l'aide d'un palpeur, il est possible de définir la position angulaire du mandrin de serrage permettant ainsi de positionner celui-ci. (figure C)

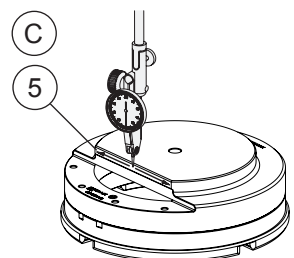

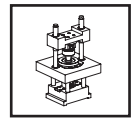

PM Tooling

PM Tooling

PM Tooling

B) Ausrichten des Spannführers auf WEDM Maschine mit Draht

Durch Anfahren der Zentrumsbohrung (2) mit dem Draht (6) kann das Zentrum des Spannführers ermittelt werden. (Bild D)

Durch Anfahren der Ausrichtfläche (5) mit dem Draht (6) kann die Winkellage des Spannführers ermittelt werden. (Bild E)

B) Align the chuck on a WEDM center with wire

Move the wire (6) inside the center borehole (2) to determine the center of the chuck. (Diagram D)

Move the wire (6) to the alignment surface (5) to determine the angular position of the chuck. (Diagram E)

B) Positionnement du mandrin de serrage sur WEDM machine à fil

En s'approchant du trou de centre (2) avec le fil (6), il est possible de déterminer le centre du mandrin de serrage. (figure D)

En s'approchant de la surface de positionnement (5) avec le fil (6), il est possible de déterminer la position angulaire du mandrin de serrage. (figure E)

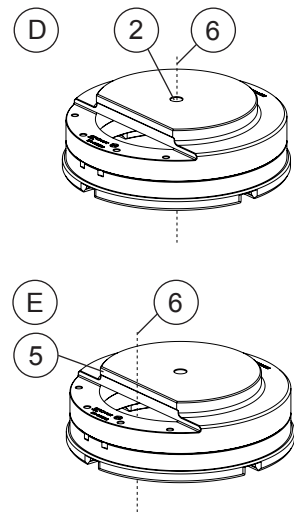
Wartung und Pflege

Ausrichtpalette PM190 Multi nach Gebrauch sauber reinigen, gegen Rost schützen und in die Originalverpackung zurücklegen.

Maintenance

After use, thoroughly clean the alignment pallet PM190 Multi, protect it against corrosion, and return it to its original packaging.

Maintenance

Après utilisation, nettoyer soigneusement la palette de positionnement PM190 Multi, la protéger contre la rouille et la remettre dans son emballage d'origine.

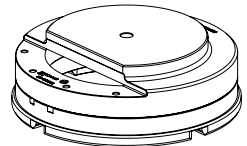
Ersatzteile

Dieses Produkt ist nur als Ganzes lieferbar und kann bei Ihrem EROWA Fachhändler bezogen werden.

Spare parts

This product is only available as a unit and can be purchased from your EROWA dealer.

Pièces de rechange

Ce produit n'est disponible que sous forme d'ensemble complet. Il est disponible chez votre agent EROWA.

Technischer Support

Für Fragen zu dieser Betriebsanleitung kontaktieren Sie bitte: info@erowa.com.

Technical support

For technical support about this operating instruction, please contact: info@erowa.com.

Assistance technique

Pour l'assistance technique relative aux présentes instructions de service, veuillez prendre contact avec info@erowa.com.

Sicherheit, Garantie und Haftung

Der Hersteller
 EROWA AG
 Knutwilerstrasse
 CH-6233 Büron LU /
 Switzerland
 Tel. ++41 (0)41-935 11 11
 Fax ++41 (0)41-935 12 13
 e-mail: info@erowa.com
 www.erowa.com

erklärt hiermit, dass seine Produkte nach modernsten Fertigungsmethoden hergestellt und während der Produktion und als Endprodukt durch unsere Qualitätssicherung umfassend geprüft werden.

Die Garantie beträgt 12 Monate ab Verkaufsdatum. Sie beschränkt sich auf den Ersatz von defekten Teilen. Weitergehende Ansprüche sind ausgeschlossen.

Die Produkte der EROWA AG müssen unter den, in dieser Dokumentation genannten Bedingungen, eingesetzt und betrieben werden. Es dürfen nur EROWA AG Originalteile (Ersatz-, Verschleissstelle, Nachrüstungen) verwendet werden. Nur unter Einhaltung dieser Konditionen ist eine Funktion sichergestellt und eine Gefährdung von Mensch und Maschine ausgeschlossen.

Trotz aller Sorgfalt kann diese Dokumentation Fehler aufweisen. Für Folgeschäden übernimmt die EROWA AG keine Haftung. Technische Änderungen vorbehalten.

Patente:

Diese Produkte sind durch eine oder mehrere der folgenden Patente (Anmeldungen) geschützt.

| | | | | | |
|--------------|---------------|---------------|---------------|-----------------|-----------------|
| US 4.615,688 | US Re. 33,249 | EU 0 308 370 | EU 91810937.2 | Taiwan 47122 | Japan 335221/91 |
| US 4.621,821 | US 4.934,680 | EU 0 147 531 | CAN 1,210,538 | Taiwan 61080 | Japan 58-195916 |
| US 5,065,991 | US 4,786,062 | EU 0 248 116 | CAN 1,260,968 | Taiwan 42155 | Japan 238990/86 |
| US 4,686,768 | US 751,158 | EU 237 614 | CAN 1,271,917 | Taiwan 80109549 | Japan 220264/88 |
| US 534,527 | US 6,367,814 | EU 90810402.9 | Taiwan 47696 | Japan 024414/87 | Japan 151429/90 |
| US 089,017 | EU 0 111 092 | EU 90810401.9 | Taiwan 55651 | Japan 151430/90 | Taiwan 205105 |

Security, guarantee and liability

Manufacturer
 EROWA AG
 Knutwilerstrasse
 6233 Büron LU /
 Switzerland
 Tel. +41 (0)41 935 11 11
 Fax +41 (0)41 935 12 13
 Email: info@erowa.com
 www.erowa.com

hereby confirms that the company's products are manufactured using the latest production methods and that they are subject to extensive quality checks both during production and on the end product.

Guarantee is valid for 12 months from the date of purchase. It is limited to the replacement of faulty parts. Further reaching claims are precluded.

The products of EROWA AG must be installed and operated in strict accordance with the conditions laid down in this documentation. Only EROWA AG original parts (spare parts, wear parts, retrofits) are allowed for use.

Only strict adherence to these conditions will ensure proper working order of the machine and preclude any danger to people and to the machine.

Despite all due care, this documentation may contain errors. EROWA AG shall not be liable for any consequential damage. Technical modifications are reserved.

Patents:

These products are protected by one or more of the following patents (applications).



Sécurité, garantie et responsabilité

Le fabricant
 EROWA AG
 Knutwilerstrasse
 CH-6233 Büron LU /
 Suisse
 Tél. ++41 (0)41-935 11 11
 Fax ++41 (0)41-935 12 13
 e-mail: info@erowa.com
 www.erowa.com

déclare par la présente que ses produits ont été fabriqués conformément aux méthodes de fabrication les plus modernes, et qu'ils ont été contrôlés de manière approfondie par notre service d'assurance qualité pendant la fabrication et en tant que produit fini.

La durée de la garantie est de 12 mois à compter de la date de la vente. Elle se limite au remplacement des pièces défectueuses. Toute autre forme de recours au titre de la garantie est exclue.

L'utilisation et l'exploitation des produits EROWA AG doivent être conformes aux spécifications du présent document. Seules des pièces d'origine EROWA AG doivent être utilisées (pièces de rechange, d'usure, de rééquipement). L'observation de ce dernier est indispensable pour assurer un fonctionnement fiable et prévenir les risques corporels et matériels.

Malgré les soins apportés à sa rédaction, le présent document peut présenter des erreurs. EROWA AG décline toute responsabilité résultant de telles erreurs. EROWA AG se réserve également le droit de procéder à des modifications d'ordre technique.

Brevets :

Ces produits sont protégés par les brevets (ou dépôts de brevet) suivants :

Tochtergesellschaften Subsidiaries / Filiales

Deutschland
 EROWA System Technologien GmbH
 Gewerbepark Schwadernmühle
 Rossendorferstrasse 1
 DE-90556 Cadolzburg b. Nbg.
 Deutschland
 Tel. 09103 7900-0
 Fax 09103 7900-10
 info@erowa.de
 www.erowa.de

Frankreich
 EROWA Distribution France Sàrl
 PAE Les Glaisins
 12, rue du Bulloz
 FR-74940 Annecy-le-Vieux
 France
 Tel. 4 50 64 03 96
 Fax 4 50 64 03 49
 info@erowa.tm.fr
 www.erowa.com

Italien
 EROWA Tecnologie S.r.l.
 Strada Statale 24 km 16,200
 IT-10091 Alpignano (TO)
 Italia
 Tel. 011 9664873
 Fax 011 9664875
 info@erowa.it
 www.erowa.com

Italien
 EROWA Tecnologie S.r.l.
 Via Leonardo Da Vinci n. 8
 IT-31020 Villorba (TV)
 Italia
 Tel. 011 9664873
 Fax -
 info@erowa.it
 www.erowa.com

Spanien
 EROWA Technology Ibérica S.L.
 c/ Avda. Cornellà, 142 70 3a ext.
 E-08950 Esplugues de Llobregat - Barcelona
 España
 Tel. 093 265 51 77
 Fax 093 244 03 14
 erowa.iberica.info@erowa.com
 www.erowa.com

Skandinavien
 EROWA Technology Scandinavia A/S
 Fasanvej 2
 DK-5863 Ferritslev Fyn
 Denmark
 Tel. 65 98 26 00
 Fax 65 98 26 06
 info@erowa.com
 www.erowa.com

Osteuropa
 EROWA Technology Sp. z o.o.
 Eastern Europe
 ul. Spółdzielcza 37-39
 55-080 Kąty Wrocławskie
 Poland
 Tel. 71 363 5650
 Fax 71 363 4970
 info@erowa.com.pl
 www.erowa.com

Indien
 EROWA Technology (India) Private Limited
 No: 6-3-1191/6, Brij Tarang Building
 Unit No-3F, 3rd Floor, Greenlands, Begumpet,
 Hyderabad 500 016 (Andhra Pradesh)
 India
 Tel. 040 4013 3639
 Fax 040 4013 3630
 salesindia@erowa.com
 www.erowa.com

USA
 EROWA Technology, Inc.
 North American Headquarters
 2535 South Clearbrook Drive
 Arlington Heights, IL 60005
 USA
 Tel. 847 290 0295
 Fax 847 290 0298
 e-mail: info@erowa.com
 www.erowa.com

China
 EROWA Technology (Shanghai) Co., Ltd.
 G/F, No. 24 Factory Building House
 69 Gui Qing Road (Caohejing Hi-tech Park)
 Shanghai 200233, PRC
 China
 Tel. 021 6485 5028
 Fax 021 6485 0119
 info@erowa.cn
 www.erowa.cn

Singapur
 EROWA (South East Asia) Pte. Ltd.
 CSE Global Building
 No.2 Ubi View, #03-03
 Singapore 408556
 Singapore
 Tel. 65 6547 4339
 Fax 65 6547 4249
 sales.singapore@erowa.com
 www.erowa.com

Japan
 EROWA Nippon Ltd.
 Sasano Bldg.
 2-6-4 Shiba Daimon, Minato-ku
 105-0012 Tokyo
 Japan
 Tel. 03 3437 0331
 Fax 03 3437 0353
 info@erowa.co.jp
 www.erowa.co.jp

