



## PreSetting Zubehör

## PreSetting Accessoires

## PreSetting Accessoires

### Nullmaster

### Zero master

### Jauge étalon

Sicherheit, Garantie, Haftung und Serviceadressen siehe Beilage A.

For safety, guarantee, liability and service addresses, see Appendix A.

Sécurité, garantie, responsabilités et adresses de service : voir annexe A.

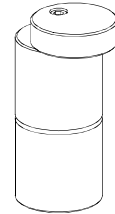

### Verpackungsinhalt überprüfen

### Check package contents

### Vérifier l'intégralité de la livraison

1 x Nullmaster

1 x Zero master

1 x Jauge étalon

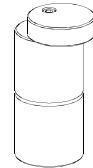

### Anwendung

### Application

### Utilisation

Zur Kontrolle der  $Z = 0$  Höhe.

To check the  $Z = 0$  height.

Pour le contrôle de hauteur  $Z = 0$ .

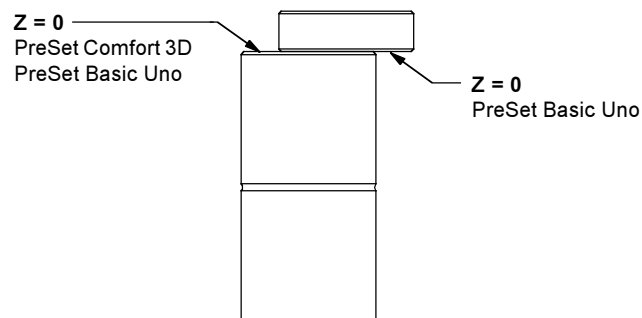

### Wartung und Pflege

### Maintenance

### Maintenance

Der Nullmaster ist ein Messmittel und ist mit entsprechender Sorgfalt zu behandeln.

The zero master is a measuring facility and must be handled with corresponding care.

Le jauge étalon est un instrument de mesurage qu'il convient de traiter avec les soins appropriés.

Nullmaster vor Schlägen schützen, nach Gebrauch gegen Korrosion schützen und in die Originalverpackung zurücklegen.

Protect the zero master from knocks and, after use, protect it against corrosion and replace it in its original packaging.

Protéger le jauge étalon contre les chocs. Après utilisation, le protéger contre la corrosion et le remettre dans son emballage d'origine.

### Ersatzteile

### Spare parts

### Pièces de rechange

Dieses Produkt ist nur als Ganzes lieferbar und kann bei Ihrem ITS Fachhändler bezogen werden.

This product is only available as an unit and can be purchased from your ITS dealer.

Ce produit n'est disponible que sous forme d'ensemble complet. Il est disponible chez votre agent ITS.